

**DEWALT®**

**[www.DeWALT.com](http://www.DeWALT.com)**

**D25303DH**

## ENGLISH

---

English (*original instructions*)

4

---

Русский (*перевод с оригинала инструкции*)

9

---

Türkçe (*orijinal talimatlardan çevrilmiştir*)

15

---

Англійська (*оригінальні інструкції*)

22

---

Fig. A

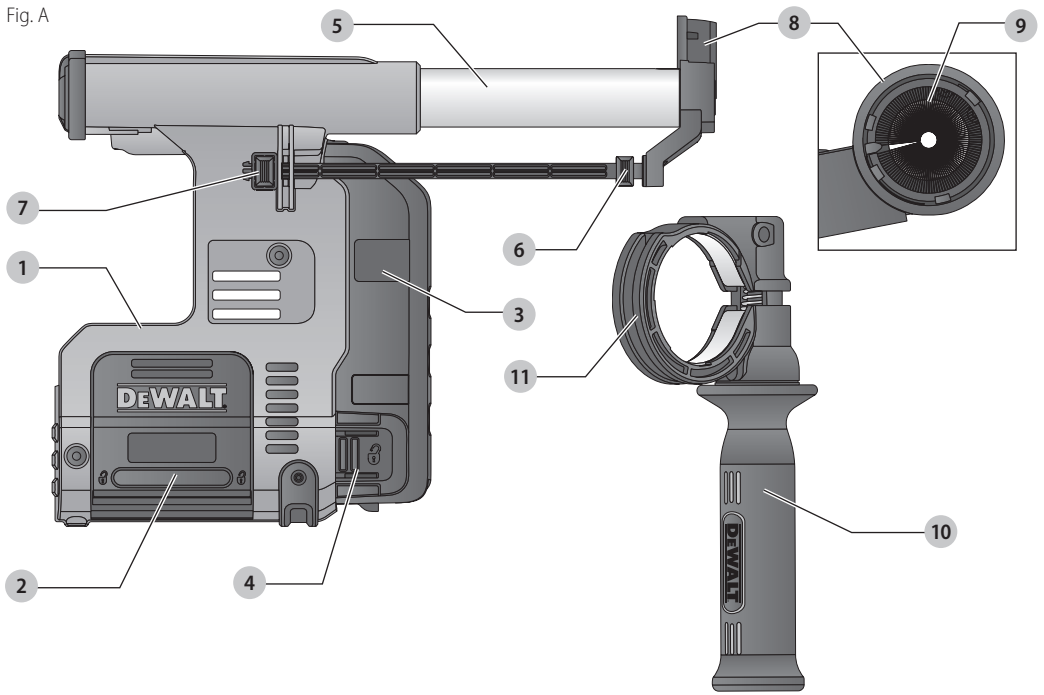

Fig. B

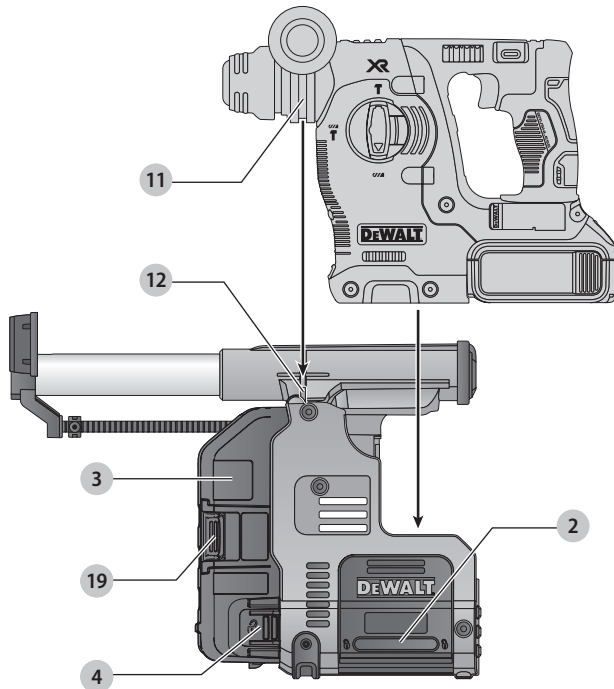

Fig. C

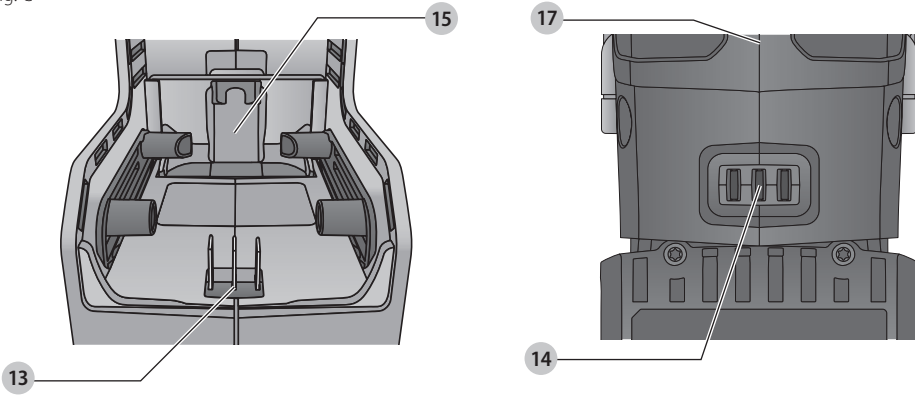

Fig. D

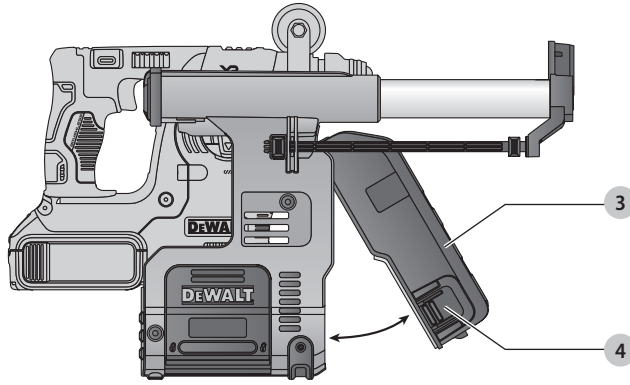

Fig. E

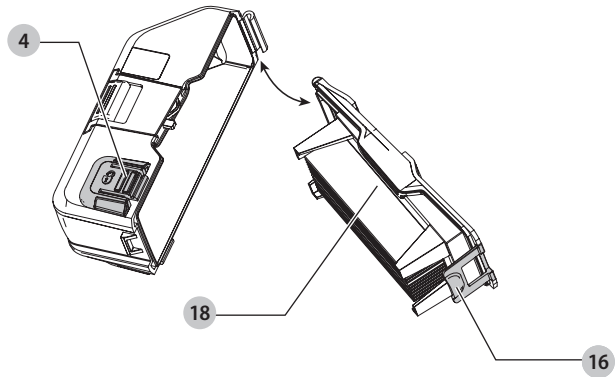

Fig. F

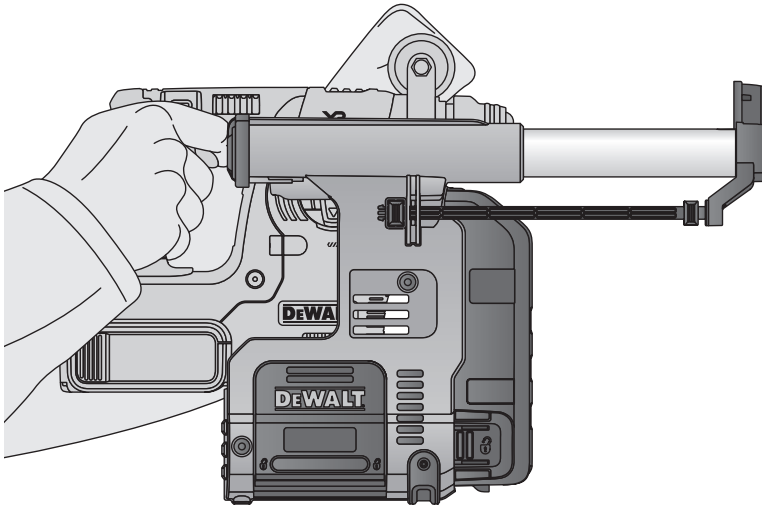
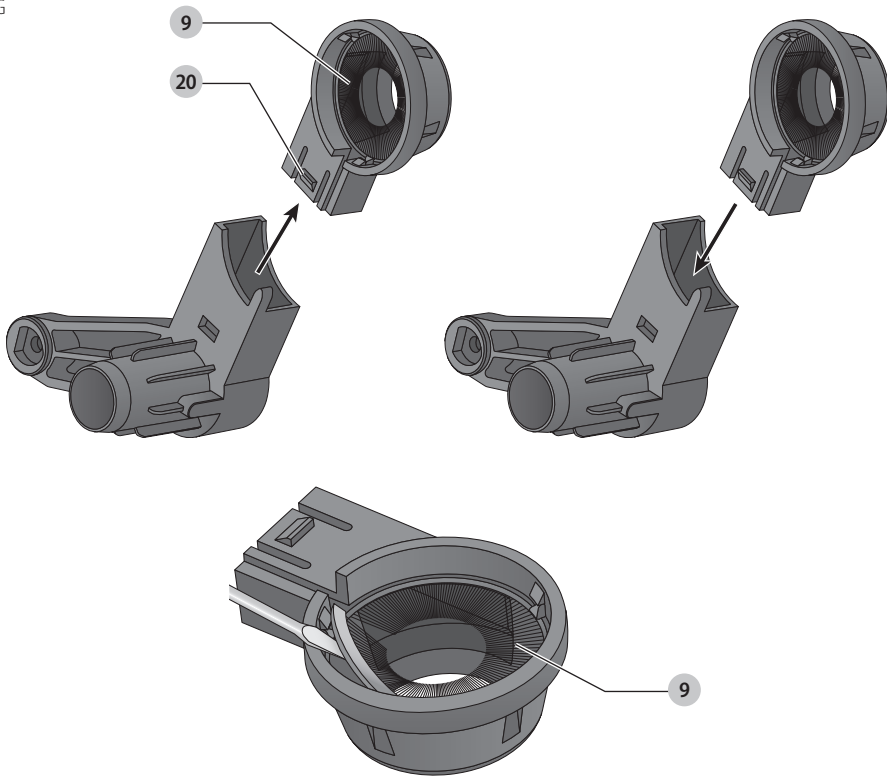

Fig. G



# DUST EXTRACTION SYSTEM

## D25303DH

### Congratulations!

You have chosen a DeWALT tool. Years of experience, thorough product development and innovation make DeWALT one of the most reliable partners for professional power tool users.

### Technical Data

		D25303DH
Contact pressure	N	60
Max. drilling depth	mm	105
Max. drilling diameter	mm	16
Voltage	V	18

**NOTE:** Max. drilling depth is only 94 mm when system is used on a rotary hammer without a quick change chuck.



**WARNING:** To reduce the risk of injury, read the instruction manual.

### Definitions: Safety Guidelines

The definitions below describe the level of severity for each signal word. Please read the manual and pay attention to these symbols.



**DANGER:** Indicates an imminently hazardous situation which, if not avoided, **will** result in **death or serious injury**.



**WARNING:** Indicates a potentially hazardous situation which, if not avoided, **could** result in **death or serious injury**.



**CAUTION:** Indicates a potentially hazardous situation which, if not avoided, **may** result in **minor or moderate injury**.

**NOTICE:** Indicates a practice **not related to personal injury** which, if not avoided, **may** result in **property damage**.



Denotes risk of electric shock.



Denotes risk of fire.

### Safety Instructions



**WARNING!** Always observe safety regulations applicable in your country to reduce the risk of fire, electric shock and personal injury.

Read all of this manual carefully before operating the attachment. Also refer to the manual of any power tool that will be used with this attachment.

#### SAVE THIS MANUAL FOR FUTURE REFERENCE

### General Safety Rules

#### 1. Keep work area clear.

Cluttered areas and benches invite injuries.

#### 2. Keep children away.

**Do not let children come into contact with the tool or extension cord.** Supervision is required for those under 16 years of age.

#### 3. Use appropriate tool.

**The intended use is described in this instruction manual.**

Do not force small tools or attachments to do the job of a heavy-duty tool. The tool will do the job better and safer at the rate for which it was intended.



**WARNING:** The use of any accessory or attachment or performance of any operation with this tool, other than those recommended in this instruction manual may present a risk of personal injury.

### EC-Declaration of Conformity

#### Machinery Directive



#### Dust Extraction System D25303DH

DeWALT declares that these products described under

**Technical Data** are in compliance with: 2006/42/EC, EN60745-1:2009 + A11:2010.

These products also comply with Directive 2014/30/EU and 2011/65/EU. For more information, please contact DeWALT at the following address or refer to the back of the manual.

The undersigned is responsible for compilation of the technical file and makes this declaration on behalf of DeWALT.

Markus Rompel  
Vice-President Engineering, PTE-Europe  
DeWALT, Richard-Klinger-Straße 11,  
D-65510, Idstein, Germany  
04.02.2019



**WARNING:** To reduce the risk of injury, read the instruction manual.

### Additional Specific Safety Rules for Dust Extraction Systems

- Do not use the attachment for drilling applications in wood, steel or plastic.
- Do not use the attachment in core drilling applications.
- Do not use the attachment for chiselling applications.
- Use only power tools recommended by DeWALT with this attachment. For more information about DeWALT power tools compatible with this attachment, please contact your local

dealer, refer to the addresses at the back of the manual or visit [www.dewalt.com](http://www.dewalt.com).

- Do not use the tool in damp or wet conditions.
- Do not allow to be used as a toy. Close attention is necessary when used by or near children.
- Use only as described in this manual. Use only manufacturer's recommended attachments.
- Do not put any object into openings. Do not use with any opening blocked; keep free of dust, lint, hair and anything that may reduce air flow.
- Keep hair, loose clothing, fingers and all parts of body away from openings and moving parts.
- Do not use to pick up flammable or combustible liquids, such as gasoline, or use in areas where they may be present.

## Residual Risks

The following risks are inherent to the use of the dust extraction system:

- *injuries caused by touching the rotating parts or hot parts of the tool*

In spite of the application of the relevant safety regulations and the implementation of safety devices, certain residual risks cannot be avoided. These are:

- *Impairment of hearing.*
- *Risk of squeezing fingers when changing the accessory.*
- *Health hazards caused by breathing dust developed when working in concrete and/or masonry.*

## Markings on Dust Extraction System

The following pictograms are shown on the tool:



Read instruction manual before use.

## Date Code Position

The Date Code, which also includes year of manufacture, is printed into the housing surface that forms the mounting joint between tool and dust box.

Example:

2019 XX XX  
Year of Manufacture

## Package Contents

The package contains:

- 1 Dust extraction system
- 1 Side handle
- 1 Dust extraction head/dust brush
- 1 Instruction manual
- *Check for damage to the tool, parts or accessories which may have occurred during transport.*
- *Take the time to thoroughly read and understand this manual prior to operation.*

## Description (Fig. A–C, E, G)



**WARNING:** Never modify the power tool or any part of it. Damage or personal injury could result.

- 1 Dust extraction system
- 2 Base release buttons
- 3 Dust collection box
- 4 Dust collection box release buttons
- 5 Telescope
- 6 Depth adjustment button
- 7 Length adjustment button
- 8 Dust extraction head
- 9 Dust brush
- 10 Side handle
- 11 Side handle support groove
- 12 Side handle support locator
- 13 Dust extractor electrical connectors
- 14 Rotary hammer electrical connectors
- 15 Locking and release shoe
- 16 Dust collection box opening catch
- 17 Hammer foot
- 18 Filter
- 19 Filter cleaning mechanism
- 20 Snap-fit holder

## Intended Use

Your dust extraction system D25303DH has been designed for the extraction of dust in professional hammerdrilling in masonry or concrete, and with solid drill bits mounted to the power tool. DO NOT use for drilling plastic, wood or metal.

This dust extraction system will fit DEWALT 18V cordless SDS Plus® hammers DCH253, DCH254 (TYPE 2 only), DCH273 and DCH274. For more information about DEWALT power tools compatible with this attachment, please contact your local dealer, refer to the addresses at the back of the manual or visit [www.dewalt.com](http://www.dewalt.com).

**DO NOT** use under wet conditions or in the presence of flammable liquids or gases.

The dust extraction system is an attachment for use with professional power tools.

**DO NOT** let children come into contact with the tool. Supervision is required when inexperienced operators use this tool.

- **Young children and the infirm.** This appliance is not intended for use by young children or infirm persons without supervision.
- This product is not intended for use by persons (including children) suffering from diminished physical, sensory or mental abilities; lack of experience, knowledge or skills unless they are supervised by a person responsible for their safety. Children should never be left alone with this product.

## Electrical Safety

The electric motor has been designed for one voltage only. Always check that the power supply corresponds to the voltage on the rating plate.



Your DEWALT tool is double insulated in accordance with EN60745; therefore no earth wire is required.

If the supply cord is damaged, it must be replaced only by DEWALT or an authorised service organisation.

### Mains Plug Replacement (U.K. & Ireland Only)

If a new mains plug needs to be fitted:

- Safely dispose of the old plug.
- Connect the brown lead to the live terminal in the plug.
- Connect the blue lead to the neutral terminal.



**WARNING:** No connection is to be made to the earth terminal.

Follow the fitting instructions supplied with good quality plugs. Recommended fuse: 13 A.

### Using an Extension Cable

If an extension cable is required, use an approved 3–core extension cable suitable for the power input of this tool (see **Technical Data**). The minimum conductor size is 1.5 mm<sup>2</sup>; the maximum length is 30 m.

When using a cable reel, always unwind the cable completely.

## ASSEMBLY AND ADJUSTMENTS



**WARNING:** To reduce the risk of serious personal injury, turn tool off and disconnect tool from power source before making any adjustments or removing/installing attachments or accessories. An accidental start-up can cause injury.

## Attaching and Removing the Dust Extraction System



**WARNING:** To reduce the risk of personal injury, ALWAYS operate the tool with the side handle properly installed and securely tightened. Failure to do so may result in the side handle slipping during tool operation and subsequent loss of control.

### To Attach the Dust Extraction System (Fig. A–C)

1. Remove the drill bit, side handle and the depth adjustment rod, if attached to the rotary hammer.
2. Attach supplied side handle 10 to the rotary hammer.
3. Ensure the base release buttons 2 are depressed and locked in the open position before attempting to fit the dust extraction system to the rotary hammer.
4. Push the locking shoe 15 down with the rotary hammer foot 17. Make sure that the groove in the side handle collar fits to the locator element 12 on the extractor. The base release buttons 2 will lock into to the screw bosses of the rotary hammer foot 17. The electrical connectors 14 in

the base of the rotary hammer will align with the electrical connectors 13 in the extractor base.

### To Remove the System

To remove the dust extraction system, press the two extractor base release buttons 2 and lift the rotary hammer off the duct extraction system (Fig. B).

## OPERATION

### Instructions for Use



**WARNING:** Always observe the safety instructions and applicable regulations.



**WARNING:** To reduce the risk of serious personal injury, turn tool off and disconnect tool from power source before making any adjustments or removing/installing attachments or accessories. An accidental start-up can cause injury.



**WARNING:** Always read and operate the tool as instructed in the tool instruction manual.

### Proper Hand Position (Fig. F)



**WARNING:** To reduce the risk of serious personal injury, ALWAYS use proper hand position as shown.



**WARNING:** To reduce the risk of serious personal injury, ALWAYS hold securely in anticipation of a sudden reaction.

Proper hand position requires one hand on the main handle of the hammer and one hand on the side handle. The side handle must be installed for proper use.

## Switching On and Off

The extraction system automatically starts when the rotary hammer is turned on.

### Electronic Switch-off Delay

After turning the rotary hammer off, the extraction system will run for a few seconds longer to vacuum the remaining dust particles in the internal parts and collect the dust in the dust collection box.

## Filter Cleaning Mechanism (Fig. B)

The filter cleaning mechanism 19 is a feature that uses the motor in the extractor to force air through the HEPA filter. Refer to **Emptying the Dust Collector** for instructions on proper use.

## Setting the Drilling Depth (Fig. A)

Press the depth adjustment button 6 on the front of the slider and move it to the desired drilling depth. Release the button.

## Adjusting the Drill Length (Fig. A)

1. Insert the appropriate drill bit.
2. Hold the dust extraction head 8 against a wall.
3. Push the tool to make the drill bit touch the surface wall.
4. Press the length adjustment button 7 on top of the back slider and move it to the desired length. Release the button.
5. Gently withdraw the tool assembly from the wall, taking care that the spring-loaded mechanism does not release.



## Emptying the Dust Collector (Fig. B, D, E)

 **WARNING:** Wear approved eye protection and approved dust mask when performing this procedure.

The dust collector **3** should be emptied as soon as the performance has noticeably decreased.

1. Press the dust collection box release buttons **4** and pull the dust collection box away from the dust extraction system. Once the catch mechanism is clear of the dust extraction system the upper joint will also release allowing the dust collection box to be removed completely.
2. To empty the dust collection box **3** position it over a suitable container to catch the dust contained within it. Lift up the release catch **16** to open the dust collection box, separating the canister from the lid. Gently tapping the dust collection box will encourage any dust trapped within the filter to also be removed. Once the filter lid and canister are empty reattach them, ensuring the release catch **16** is securely fastened. Refer to Figure E.
3. To reattach the dust collection box to the dust extraction system first insert the rounded profile of the upper joint into the recess on the dust extraction system. Pivot the dust collection box down so that the release buttons click back into place. Refer to Figure D.
4. With the dust collection box properly installed, depress the filter cleaning mechanism **19** and squeeze trigger on tool. Allow the system to run for 5 seconds and release trigger. This should be done after every emptying of the dust collection box.

**NOTE:** Use of a Dust Box Evacuator (DWH079D) provides an easy solution to safely empty and dispose of the dust stored inside the dust box. Remove the dust box from your tool, slide it onto the Dust Box Evacuator and attach it to a dedicated stand-alone dust extractor, allowing for the emptying of the dust box in seconds.

## MAINTENANCE

Your DeWALT dust extraction system has been designed to operate over a long period of time with a minimum of maintenance. Continuous satisfactory operation depends upon proper care and regular cleaning.

 **WARNING:** To reduce the risk of serious personal injury, turn tool off and disconnect battery pack or power source before making any adjustments or removing/installing attachments or accessories. An accidental start-up can cause injury.

 **WARNING:** Use only DeWALT replacement parts.

## Replacing the Dust Collection Filter Box Element (Fig. D, E)

 **WARNING:** Wear approved eye protection and approved dust mask when performing this procedure.

**NOTE:** The filter should be replaced after every 350 cycles of use.

1. Press the dust collection box release buttons **4** and pull the dust collection box away from the dust extraction system. Once the catch mechanism is clear of the dust extraction system the upper joint will also release allowing the dust collection box to be removed completely.
2. Discard dust collection box **3** replace with a new filter box.
3. Reattach the dust collection box to the dust extraction system first insert the rounded profile of the upper joint into the recess on the dust extraction system. Pivot the dust collection box down so that the release buttons click back into place.

## Replacing the Dust Brush (Fig. G)

 **WARNING:** Wear approved eye protection and approved dust mask when performing this procedure.

The dust brush will wear during use and will need to be replaced.

1. Push the snap-fit holder **20** at the back of the extraction head, and pull it out of the head holder.
2. Use a screwdriver to remove the dust brush **9** out of the extraction head.
3. Replace the dust brush with a new one.
4. Make sure that the open end of the dust brush is positioned to the centering pocket at the extraction head.
5. Push the extraction head back into the head holder. The centering pin will stick into the open end of the dust brush and secure it in place.



## Cleaning

 **WARNING:** Blow dirt and dust out of the main housing with dry air as often as dirt is seen collecting in and around the air vents. Wear approved eye protection and approved dust mask when performing this procedure.

 **WARNING:** Never use solvents or other harsh chemicals for cleaning the non-metallic parts of the tool. These chemicals may weaken the materials used in these parts. Use a cloth dampened only with water and mild soap. Never let any liquid get inside the tool; never immerse any part of the tool into a liquid.

## Cleaning the Dust Collector

 **WARNING:** Do not use a brush to clean the dust collector or filter.

During intensive use the dust collector becomes clogged with dust. Refer to **Emptying the Dust Collector** under **Operation**.

## Optional Accessories



**WARNING:** *Since accessories, other than those offered by DEWALT, have not been tested with this product, use of such accessories with this tool could be hazardous. To reduce the risk of injury, only DEWALT recommended accessories should be used with this product.*

Consult your dealer for further information on the appropriate accessories.

## Protecting the Environment



Separate collection. Products marked with this symbol must not be disposed of with normal household waste.

Products contain materials that can be recovered or recycled reducing the demand for raw materials.

Please recycle electrical products according to local provisions. Further information is available at [www.2helpU.com](http://www.2helpU.com).

# СИСТЕМА ПЫЛЕУДАЛЕНИЯ D25303DH

## Поздравляем!

Вы приобрели инструмент DeWALT. Многолетний опыт, тщательная разработка изделий и инновации делают компанию DeWALT одним из самых надёжных партнеров для пользователей профессионального электроинструмента.

## Технические характеристики

		D25303DH
Контактное давление	Н	60
Макс. глубина сверления	мм	105
Макс. диаметр сверления	мм	16
Напряжение	В	18

**ПРИМЕЧАНИЕ:** Макс. глубина сверления при использовании системы с перфоратором без быстрозажимного патрона – только 94 мм.



**ВНИМАНИЕ:** Во избежание риска получения травм ознакомьтесь с инструкцией.

## Обозначения: правила техники безопасности

Ниже описывается уровень опасности, обозначаемый каждым из предупреждений. Прочитайте руководство и обратите внимание на данные символы.



**ОПАСНО:** Обозначает опасную ситуацию, которая неизбежно приведет к **серьезной травме или смертельному исходу**, в случае несоблюдения соответствующих мер безопасности.



**ВНИМАНИЕ:** Указывает на потенциально опасную ситуацию, которая, в случае несоблюдения соответствующих мер безопасности, **может привести к серьезной травме или смертельному исходу**.



**ПРЕДУПРЕЖДЕНИЕ:** Указывает на потенциально опасную ситуацию, которая, в случае несоблюдения соответствующих мер безопасности **может стать причиной травм средней или легкой степени тяжести**.

**ПОЯСНЕНИЕ:** Указывает на практики, использование которых не связано с получением травмы, но если ими пренебречь, **могут привести к порче имущества**.



Указывает на риск поражения электрическим током.



Указывает на риск возгорания.

## Правила техники безопасности



**ОСТОРОЖНО!** Всегда соблюдайте применимые в вашей стране правила безопасности, чтобы снизить риск возникновения пожара, поражения электрическим током и получения травм.

Перед использованием данного изделия внимательно прочтите данное руководство по эксплуатации. Также прочтите руководство по эксплуатации электроинструмента, который будет использоваться с данным устройством.

## СОХРАНИТЕ ДАННОЕ РУКОВОДСТВО ДЛЯ ПОСЛЕДУЮЩЕГО ОБРАЩЕНИЯ К НЕМУ

## Общие правила техники безопасности

- Обеспечьте чистоту рабочего места.**  
Беспорядок на рабочем месте и на верстаке приводит к травмам.
- Не подпускайте детей к рабочей зоне.**  
**Не разрешайте детям прикасаться к инструменту или удлинительному кабелю.** Дети, не достигшие 16-летнего возраста, должны находиться под наблюдением.
- Используйте инструмент по назначению.**  
Назначение инструмента описывается в данном руководстве по эксплуатации. **Не используйте мало мощные инструменты для выполнения работ, которые должны выполняться при помощи более мощных инструментов.** Использование инструмента по предназначению сделает работу более легкой и безопасной.



**ОСТОРОЖНО:** Использование любых принадлежностей или приспособлений, а также выполнение данным инструментом любых видов работ, не рекомендованных в данном руководстве по эксплуатации, может привести к несчастному случаю.

## Декларация о соответствии нормам ЕС

### Директива по механическому оборудованию



### Система пылеудаления D25303DH

DeWALT заявляет, что продукция, описанная в **Технические характеристики**, соответствует: 2006/42/EC, EN60745-1:2009 + A11:2010.

Эти продукты также соответствуют Директиве 2014/30/EU и 2011/65/EU. За дополнительной информацией обращайтесь в компанию DeWALT по адресу, указанному ниже или приведенному на задней стороне обложки руководства.

Нижеподписавшийся несет ответственность за составление технической документации и составил данную декларацию по поручению компании DeWALT.



Маркус Ромпель  
Вице-президент отдела по разработке и производству,  
PTE-Europe  
DEWALT, Richard-Klinger-Straße 11,  
D-65510, Idstein, Германия  
04.02.2019



**ВНИМАНИЕ:** Во избежание риска получения травм, прочитайте инструкцию по применению.

## Дополнительные правила безопасности при использовании систем пылеудаления

- Не используйте устройство при сверлении древесины, стали или пластика.
- Не используйте устройство в работах по сверлению полыми коронками.
- Не используйте устройство при долбежных работах.
- Используйте данное устройство только с электроинструментами, рекомендованными DEWALT. Дополнительную информацию об электроинструментах DEWALT, совместимых с данным устройством, вы сможете получить у местного дилера. Адреса дилеров можно найти на последней странице данного руководства по эксплуатации или в интернете по адресу [www.dewalt.com](http://www.dewalt.com).
- Не используйте устройство в условиях повышенной влажности.
- Не используйте данное устройство в качестве игрушки. Будьте особенно внимательны при использовании устройства детьми или в присутствии детей.
- Используйте устройство только по назначению, как описано в данном руководстве по эксплуатации. Используйте только дополнительные принадлежности, рекомендованные производителем.
- Не закрывайте отверстия какими-либо предметами. Не используйте устройство, если какое-либо из его отверстий заблокировано; следите, чтобы в них не скапливалась пыль, пух, волосы и пр. мусор, способный уменьшить воздушный поток.
- Следите, чтобы волосы, свободная одежда, пальцы и любые другие части тела находились в отдалении от отверстий и движущихся частей.
- Не используйте устройство для собирания горючих или взрывоопасных жидкостей, например, бензина, и не работайте с устройством в зонах, где подобные жидкости могут присутствовать.

## Остаточные риски

При использовании систем пылеудаления присутствуют следующие риски:

- травмы в результате контакта с вращающимися деталями или горячими деталями инструмента

Несмотря на соблюдение соответствующих инструкций по технике безопасности и использование предохранительных устройств, некоторые остаточные риски невозможно полностью исключить. А именно:

- Ухудшение слуха.
- Риск защемления пальцев при замене аксессуаров.
- Угроза здоровью вследствие вдыхания пыли, которая образуется при работе с бетоном и/или кирпичной кладкой.

## Маркировка системы пылеудаления

На изделии имеются следующие знаки:



Перед началом работы прочтите руководство по эксплуатации.

## Место положения кода даты

Код даты, который также включает в себя год изготовления, отштампован на поверхности корпуса инструмента.

Пример:

2019 XX XX  
Год изготовления

## Комплектация поставки

В комплектацию входит:

- 1 Система пылеудаления
- 1 Боковая ручка
- 1 Головная часть пылеотвода/щетка для удаления пыли
- 1 Руководство по эксплуатации
- Проверьте инструмент на предмет отсутствия поврежденных деталей или аксессуаров, которые могли произойти во время транспортировки.
- Найдите время и внимательно прочитайте инструкцию и разберитесь в ней, прежде, чем приступить к работе.

## Описание (Рис. А–С, Е, G)



**ВНИМАНИЕ:** Никогда не вносите изменения в конструкцию электроинструмента или какой-либо его части. Это может привести к повреждению или травме.

- 1 Система пылеудаления
- 2 Кнопки фиксатора основания пылеотвода
- 3 Пылесборник
- 4 Отпирающие кнопки пылесборника
- 5 Телескопическая труба
- 6 Кнопка ограничителя глубины сверления
- 7 Кнопка ограничителя длины бура
- 8 Головная часть пылеотвода
- 9 Щетка для удаления пыли
- 10 Боковая рукоятка
- 11 Опорный паз боковой рукоятки
- 12 Установочная кнопка для боковой рукоятки
- 13 Электрический разъем пылеотвода

- 14 Электрический разъем перфоратора
- 15 Фиксирующий и отпирающий язычок
- 16 Защелка пылесборника
- 17 Основание перфоратора
- 18 Фильтр
- 19 Механизм чистки фильтра
- 20 Защелкивающийся держатель

### Назначение

Система пылеудаления D25303DH предназначена для удаления пыли в ходе профессиональных работ по сверлению с ударом в кирпичной кладке или бетоне с использованием сплошных буров. НЕ ИСПОЛЬЗУЙТЕ устройство для сверления пластиков, древесины или металла.

Данная система пылеудаления подходит для использования с аккумуляторными перфораторами DeWALT 18 В SDS Plus® DCH253, DCH254 (только ТИП 2), DCH273 и DCH274.

Дополнительную информацию об электроинструментах DeWALT, совместимых с данным устройством, вы сможете получить у местного дилера. Адреса дилеров можно найти на последней странице данного руководства по эксплуатации или в интернете по адресу [www.dewalt.com](http://www.dewalt.com).

**НЕ ИСПОЛЬЗУЙТЕ** устройство в условиях повышенной влажности или поблизости от легковоспламеняющихся жидкостей или газов.

Система пылеудаления является дополнительным приспособлением для использования с профессиональными электроинструментами.

**НЕ РАЗРЕШАЙТЕ** детям прикасаться к изделию.

Использование устройства неопытными пользователями должно происходить под контролем опытного коллеги.

- Данное изделие не может использоваться людьми (включая детей) со сниженными физическими, сенсорными и умственными способностями или при отсутствии необходимого опыта или навыка, за исключением, если они выполняют работу под присмотром лица, отвечающего за их безопасность. Не оставляйте детей с устройством без присмотра.

### Электробезопасность

Электродвигатель рассчитан на работу только при одном напряжении сети. Необходимо обязательно убедиться в том, что напряжение источника питания соответствует указанному на шильдике устройства. Необходимо также убедиться в том, что напряжение работы зарядного устройства соответствует напряжению в сети.

 Зарядное устройство DeWALT оснащено двойной изоляцией в соответствии с требованиями EN60745; поэтому провод заземления не требуется.

В случае повреждения кабеля питания его необходимо заменить специально подготовленным кабелем, который можно приобрести в сервисных центрах DeWALT.

### Использование удлинительного кабеля

Используйте удлинитель только в случаях крайней необходимости. Используйте только утвержденные удлинители промышленного изготовления, рассчитанные на мощность не меньшую, чем потребляемая мощность зарядного устройства (см. *Технические характеристики*). Минимальное поперечное сечение провода электрического кабеля должно составлять 1 мм<sup>2</sup>; максимальная длина 30 м. При использовании кабельного барабана всегда полностью разматывайте кабель.

### СБОРКА И РЕГУЛИРОВКА

 **ВНИМАНИЕ:** Чтобы снизить риск получения серьезных травм, выключайте инструмент и отключайте его от сети перед тем, как выполнять какие-либо настройки или снимать/устанавливать насадки или принадлежности. Случайный запуск может привести к травме.

### Установка и снятие системы пылеудаления

 **ВНИМАНИЕ:** Для уменьшения риска получения травмы, **ВСЕГДА** управляйте инструментом с правильно установленной и надежно затянутой боковой рукояткой. В противном случае во время работы рукоятка будет двигаться, что повлечет за собой потерю контроля над операцией.

#### Установка системы пылеудаления (Рис. А-С)

1. Извлеките бур и снимите боковую рукоятку и стержень ограничителя глубины сверления, если они установлены на перфораторе.
2. Установите на перфоратор боковую рукоятку **10** входящую в комплект поставки устройства.
3. Перед установкой системы пылеудаления на перфоратор убедитесь, что кнопки фиксатора основания пылеотвода **2** нажаты и зафиксированы в открытом положении.
4. Прижмите фиксирующий язычок **15** основанием перфоратора **17**. Убедитесь, что паз на зажимном кольце боковой рукоятки совмещен с установочной кнопкой **12** на пылеотводе. Кнопки фиксатора основания пылеотвода **2** защелкнутся на головках винтов в основании перфоратора **17**. Электрический разъем **14** в основании перфоратора войдет в электрический разъем **13** в основании пылеотвода.

#### Снятие системы пылеудаления

Чтобы снять систему пылеудаления, нажмите на обе кнопки фиксатора основания пылеотвода **2** и извлеките перфоратор из системы пылеудаления (Рис. В).

## ЭКСПЛУАТАЦИЯ

### Инструкции по использованию

 **ВНИМАНИЕ:** Всегда следуйте указаниям действующих норм и правил безопасности.

 **ВНИМАНИЕ:** Чтобы снизить риск получения серьезных травм, выключайте инструмент и отключайте его от сети перед тем, как выполнять какие-либо настройки или снимать/устанавливать насадки или принадлежности. Случайный запуск может привести к травме.

 **ВНИМАНИЕ:** Всегда читайте руководство по эксплуатации инструмента и используйте инструмент в соответствии с указаниями.

### Правильное положение рук во время работы (Рис. F)

 **ВНИМАНИЕ:** Для уменьшения риска получения тяжелой травмы, **ВСЕГДА** правильно удерживайте инструмент, как показано на рисунке.

 **ВНИМАНИЕ:** Для уменьшения риска получения тяжелой травмы, **ВСЕГДА** надежно удерживайте инструмент, предупреждая внезапные сбои в работе.

При правильном расположении рук правая рука находится на основной рукоятке перфоратора, другая рука - на боковой рукоятке. Для правильного использования должна быть установлена боковая рукоятка.

### Включение и выключение

Система пылеудаления автоматически начнет свою работу при запуске перфоратора.

#### Электронная задержка выключения

После выключения перфоратора система пылеудаления в течение нескольких секунд будет продолжать свою работу, всасывая оставшуюся внутри пыль и собирая ее в пылесборник.

### Механизм чистки фильтра (Рис. В)

Механизм чистки фильтра **19** - это функция, которая использует двигатель в устройстве пылеудаления для нагнетания воздуха через фильтр HEPA. Инструкции по правильному использованию см. в разделе «Опорожнение пылесборника».

### Настройка глубины сверления (Рис. А)

Нажмите на кнопку ограничителя глубины **6**, расположенную в передней части стержня, и передвиньте ее на необходимую глубину сверления. Отпустите кнопку.

### Регулировка длины бура (Рис. А)

1. Вставьте соответствующий бур.
2. Прижмите головную часть пылеотвода **8** у стене.

3. Надавите на инструмент, чтобы наконечник бура коснулся поверхности стены.
4. Нажмите на кнопку ограничителя длины **7**, расположенную в задней части стержня, и передвиньте ее на необходимую длину бура. Отпустите кнопку.
5. Аккуратно отведите инструмент с устройством от стены, следя за тем, чтобы не сработал пружинный механизм.

### Опорожнение пылесборника (Рис. В, D, E)

 **ВНИМАНИЕ:** Выполняйте данную процедуру, надев защитные очки и респиратор утвержденного типа.

Пылесборник **3** должен опорожняться при заметном снижении производительности инструмента.

1. Нажмите на две отпирающие кнопки пылесборника **4** и снимите пылесборник с системы пылеудаления. После того как фиксирующий механизм на системе пылеудаления будет разблокирован, откроется верхний соединитель, позволяя полностью снять пылесборник.
2. Для опорожнения скопившейся пыли в пылесборнике **3** используйте соответствующий контейнер. Поднимите и отпустите защелку **16** пылесборника, открывая пылесборник и снимая его крышку. Осторожно постучите по пылесборнику, что поможет также удалить пыль, собравшуюся в фильтре. После опорожнения фильтра и пылесборника установите их на место, убедившись, что защелка **16** надежно зафиксирована. См. Рисунок E.
3. Для установки пылесборника в предназначенное для него гнездо в системе пылеудаления сначала вставьте в гнездо закругленную верхнюю часть пылесборника. Затем надавите на нижнюю часть пылесборника, чтобы отпирающие кнопки защелкнулись на месте. См. Рисунок D.
4. Правильно установив пылесборник на место, нажмите на механизм чистки фильтра **19** и следом нажмите на курковый пусковой выключатель инструмента. Позвольте системе поработать 5 секунд, затем отпустите курковый пусковой выключатель. Данное действие должно выполняться после каждого опорожнения пылесборника.

**ПРИМЕЧАНИЕ:** Использование пылеуловительной камеры (DWH079D) обеспечивает простое решение для безопасного опорожнения и удаления пыли, хранящейся внутри пылесборника. Снимите пылесборник с вашего инструмента, вдвиньте его в пылеудалительную камеру и подсоедините камеру к изолированному пылесосу, позволяя опорожнить пылесборник за считанные секунды.

### ТЕХНИЧЕСКОЕ ОБСЛУЖИВАНИЕ

Ваша система пылеудаления DeWALT рассчитана на работу в течение продолжительного времени при минимальном техническом обслуживании. Срок службы и надежность использования увеличивается при правильном уходе и регулярной чистке.

 **ВНИМАНИЕ:** Чтобы снизить риск получения серьезных травм, выключайте инструмент

**и отключайте его от сети перед тем, как выполнять какие-либо настройки или снимать/устанавливать насадки или аксессуары.** Случайное включение инструмента может стать причиной травмы.



**ВНИМАНИЕ:** Используйте только запасные части DeWALT.

## Замена фильтра пылесборника (Рис. D, E)



**ВНИМАНИЕ:** Выполняйте данную процедуру, надев защитные очки и респиратор утвержденного типа.

**ПРИМЕЧАНИЕ:** Фильтр должен заменяться каждые 350 циклов использования.

1. Нажмите на две отпирающие кнопки пылесборника **4** и снимите пылесборник с системы пылеудаления. После того как фиксирующий механизм на системе пылеудаления будет разблокирован, откроется верхний соединитель, позволяя полностью снять пылесборник.
2. Снимите пылесборник **3** и замените блок фильтров.
3. Установите пылесборник в предназначенное для него гнездо в системе пылеудаления сначала вставьте в гнездо закругленную верхнюю часть пылесборника. Затем надавите на нижнюю часть пылесборника, чтобы отпирающие кнопки защелкнулись на месте.

## Замена щетки для удаления пыли (Рис. G)



**ВНИМАНИЕ:** Выполняйте данную процедуру, надев защитные очки и респиратор утвержденного типа.

В процессе использования щетка для удаления пыли изнашивается и подлежит замене.

1. Нажмите на защелкивающийся разъем **20** с задней стороны головной части пылеотвода и извлеките его из держателя.
2. При помощи отвёртки извлеките из головной части пылеотвода щетку для удаления пыли **9**.
3. Замените щетку на новую.
4. Убедитесь, что открытый конец щетки расположен в центральном отверстии головной части пылеотвода.
5. Вставьте головную часть пылеотвода в держатель. Центрирующий стержень войдет в открытый конец щетки и будет удерживать ее на месте.



## Чистка



**ВНИМАНИЕ:** Удаляйте загрязнения и пыль с корпуса инструмента, продувая его сухим воздухом, поскольку грязь собирается внутри корпуса и вокруг вентиляционных отверстий. Выполняйте данную процедуру, надев защитные очки и респиратор утвержденного типа.



**ВНИМАНИЕ:** Никогда не пользуйтесь растворителями или другими сильнодействующими химическими веществами для чистки неметаллических частей инструмента. Эти химикаты могут ослаблять структуру

материала, используемого для производства таких деталей. Используйте ткань, смоченную в мягком мыльном растворе. Не допускайте попадания жидкости внутрь инструмента; никогда не погружайте никакие из деталей инструмента в жидкость.

## Чистка пылесборника



**ОСТОРОЖНО:** Ни в коем случае не используйте щетку для чистки пылесборника или фильтра.

При интенсивном использовании приспособления пылесборник забивается пылью. См. подраздел «**Опорожнение пылесборника**» в разделе «**Эксплуатация**».

## Дополнительные принадлежности



**ВНИМАНИЕ:** Поскольку принадлежности, отличные от тех, которые предлагает DEWALT, не проходили тесты на данном изделии, то использование этих принадлежностей может привести к опасной ситуации. Во избежание риска получения травмы, с данным продуктом должны использоваться только рекомендованные DEWALT дополнительные принадлежности.

По вопросу приобретения дополнительных принадлежностей обращайтесь к Вашему дилеру.

## Защита окружающей среды



Отдельная утилизация. Изделия с данным символом на маркировке запрещается утилизировать с обычными бытовыми отходами.

Изделия содержат материалы, которые могут быть извлечены или переработаны, снижая потребность в исходном сырье. Пожалуйста, утилизируйте электрические изделия в соответствии с местными нормами. Дополнительная информация доступна по адресу [www.2helpU.com](http://www.2helpU.com).





**Приложение к руководству по эксплуатации электрооборудования для определения месяца производства по номеру текущей календарной недели года**

Электрооборудование торговых марок "Dewalt", "Stanley", "Stanley FatMAX", "BLACK+DECKER".

Директивы 2014/30/EU ЕВРОПЕЙСКОГО ПАРЛАМЕНТА И СОВЕТА от 26 февраля 2014 г. "О гармонизации законодательств Государств-членов ЕС в области электромагнитной совместимости", 2006/42/ЕС ЕВРОПЕЙСКОГО ПАРЛАМЕНТА И СОВЕТА от 17 мая 2006 г. "О машинах и оборудовании"; 2014/35/EU ЕВРОПЕЙСКОГО ПАРЛАМЕНТА И СОВЕТА от 26 февраля 2014 г. "О гармонизации законодательств государств-членов в области размещения на рынке электрооборудования, предназначенного для использования в определенных пределах напряжения".  
Серийный выпуск.

**ТОВАР СЕРТИФИЦИРОВАН**

Орган по сертификации "РОСТЕСТ- Москва", Адрес: 119049, г. Москва, улица Житная, д. 14, стр. 1; 117418, Москва, Нахимовский просп., 31 (фактический), Телефон: (499) 1292311, (495) 6682893, Факс: (495) 6682893, E-mail: office@rostest.ru  
Изготовитель: Изготовитель: Блэк энд Деккер Холдингс ГмбХ, Германия, 65510, Идштайн, ул. Блэк энд Деккер, 40, тел. +496126212790.

**Уполномоченное изготовителем юр.лицо:**

ООО "Стэнли Блэк энд Деккер", 117485, город Москва, улица Обручева, дом 30/1, строение 2  
Телефон: + 7 (495) 258-3981, факс: + 7 (495) 258-3984, E-mail: inbox@dewalt.com  
Сведения о импортере указаны в сопроводительной документации и/или на упаковке

**Хранение.**

Необходимо хранить в сухом месте, вдали от источников повышенных температур и воздействия солнечных лучей. При хранении необходимо избегать резкого перепада температур. Хранение без упаковки не допускается

**Срок службы.**

Срок службы изделия составляет 5 лет. Не рекомендуется к эксплуатации по истечении 5 лет хранения с даты изготовления без предварительной проверки.

Дата изготовления (код даты) указана на корпусе инструмента.

Код даты, который также включает год изготовления, отштампован на поверхности корпуса изделия.

Пример:

2014 46 XX, где 2014 –год изготовления, 46-неделя изготовления.

Определить месяц изготовления по указанной неделе изготовления можно согласно приведенной ниже таблице.

**Транспортировка.**

Категорически не допускается падение и любые механические воздействия на упаковку при транспортировке.

При разгрузке/погрузке не допускается использование любого вида техники, работающей по принципу зажима упаковки.

**Перечень критических отказов, возможные ошибочные действия персонала.**

Не допускается эксплуатация изделия:

-При появлении дыма из корпуса изделия

-При поврежденном и/или оголенном сетевом кабеле

-при повреждении корпуса изделия, защитного кожуха, рукоятки

-при попадании жидкости в корпус

-при возникновении сильной вибрации

-при возникновении сильного искрения внутри корпуса

**Критерии предельных состояний.**

-При поврежденном и/или оголенном сетевом кабеле

-при повреждении корпуса изделия

Месяц	Январь	Февраль	Март	Апрель	Май	Июнь	Июль	Август	Сентябрь	Октябрь	Ноябрь	Декабрь	Год производства
Неделя	1	5	9	14	18	23	27	31	36	40	44	49	2018
	2	6	10	15	19	24	28	32	37	41	45	50	
	3	7	11	16	20	25	29	33	38	42	46	51	
	4	8	12	17	21	26	30	34	39	43	47	52	
Неделя			13		22			35			48		2019
	1	6	10	14	18	23	27	31	36	40	45	49	
	2	7	11	15	19	24	28	32	37	41	46	50	
	3	8	12	16	20	25	29	33	38	42	47	51	
	4	9	13	17	21	26	30	34	39	43	48	52	
Неделя					22			35		44			2020
	1	6	10	14	19	23	27	32	36	40	45	49	
	2	7	11	15	20	24	28	33	37	41	46	50	
	3	8	12	16	21	25	29	34	38	42	47	51	
	4	9	13	17	22	26	30	35	39	43	48	52	
Неделя				18			31		44				2021
	2	6	10	14	19	23	27	32	36	41	45	49	
	3	7	11	15	20	24	28	33	37	42	46	50	
	4	8	12	16	21	25	29	34	38	43	47	51	
	5	9	13	17	22	26	30	35	39	44	48	52	
Неделя					18		31		40			1	2022
	2	6	10	15	19	23	28	32	36	41	45	49	
	3	7	11	16	20	24	29	33	37	42	46	50	
	4	8	12	17	21	25	30	34	38	43	47	51	
	5	9	13	18	22	26	31	35	39	44	48	52	
Неделя			14				27		40			1	2022



# TOZ AYIRMA SİSTEMİ

## D25303DH

### Tebrikler!

Bir DeWALT aleti seçtiniz. Uzun süreli deneyim, sürekli ürün geliştirme ve yenilik DeWALT markasının profesyonel elektrikli alet kullanıcıları için en güvenilir ortaklardan birisi haline gelmesini sağlamaktadır.

### Teknik Özellikleri

		D25303DH
Temas basıncı	N	60
Maks. delme derinliği	mm	105
Maks. delme çapı	mm	16
Voltaj	V	18

**NOT:** Sistem hızlı değiştirilebilir bir mandrene sahip olmayan bir kırıcı-delici matkapta kullanılıyorsa maksimum delme derinliği sadece 94 mm'dir.



**UYARI:** Yaralanma riskini azaltmak için, kullanım kılavuzunu okuyun.

### Tanımlar: Güvenlik Talimatları

Aşağıdaki tanımlar her işaret sözcüğü ciddiyet derecesini gösterir. Lütfen kılavuzu okuyunuz ve bu simgelere dikkat ediniz.



**TEHLİKE:** Engellenmemesi halinde **ölüm veya ciddi yaralanma** ile sonuçlanabilecek **çok yakın bir tehlikeli durumu** gösterir.



**UYARI:** Engellenmemesi halinde **ölüm veya ciddi yaralanma** ile sonuçlanabilecek **potansiyel bir tehlikeli durumu** gösterir.



**DİKKAT:** Engellenmemesi halinde **önemsiz veya orta dereceli yaralanma** ile sonuçlanabilecek **potansiyel bir tehlikeli durumu** gösterir.

**İKAZ:** Engellenmemesi halinde **maddi hasara neden olabilecek, yaralanma ile ilişkisi olmayan durumları** gösterir.



Elektrik çarpması riskini belirtir.



Yangın riskini belirtir.

### Güvenlik Talimatları



**UYARI!** Yangın, elektrik çarpması ve yaralanma riskini azaltmak için her zaman ülkenizdeki güvenlik talimatlarına uyun.

Cihazı çalıştırmadan önce bu kılavuzun tamamını dikkatli bir şekilde okuyun. Aynı zamanda bu cihaz ile birlikte kullanılacak elektrikli aletin kılavuzuna da bakın.

### BU KILAVUZU İLERİDE BAKMAK ÜZERE MUHAFAZA EDİN

### Genel Güvenlik Talimatları

#### 1. Çalışma alanını temiz tutun.

Dağınık alan ve tezgahlar yaralanmalara davetiye çıkarır.

#### 2. Çocukları uzak tutun.

**Çocukların aleti veya uzatma kablosunu ellemesine izin vermeyin.** 16 yaşın altındaki çocuklar için gözetim ve denetim gerekir.

#### 3. Uygun alet kullanın.

**Kullanım amacı bu kullanma kılavuzunda anlatılmıştır. Ağır hizmet tipi aletin işini yapması için küçük aletleri veya ataşmanları zorlamayın.** Alet, belirlendiği kapasite ayarında kullanıldığında daha iyi ve güvenli çalışacaktır.



**UYARI:** Bu kullanım kılavuzunda tavsiye edilen dışında herhangi bir aksesuar veya parçanın kullanımı veya bu aletle yapılacak her hangi bir işlem yaralanma riski taşıyabilir.

### AT Uygunluk Beyanları

#### Makine Direktifi



#### Toz Emme Sistemi D25303DH

DeWALT, **Teknik Özellikleri** bölümünde açıklanan bu ürünlerin aşağıda belirtilen yönergelere uygun olduğunu beyan eder. 2006/42/AT, EN60745-1:2009 + A11:2010.

Bu ürünler ayrıca 2014/30/EU ve 2011/65/EU Direktiflerine de uygundur. Daha ayrıntılı bilgi için, lütfen aşağıdaki adresten DeWALT ile temas kurun veya kılavuzun arka kapağına bakın. Bu belge altında imzası bulunan yetkili, teknik dosyanın derlenmesinden sorumludur ve bu beyanı DeWALT adına vermiştir.

Markus Rompel  
PTE-Avrupa, Mühendislik Birimi Genel Müdür Yardımcısı  
DeWALT, Richard-Klinger-Straße 11,  
D-65510, Idstein, Almanya  
04.02.2019

### Toz Emme Sistemleri için İlave Özel Güvenlik Kuralları

- Cihazı ahşap, çelik veya plastik delme işlerinde kullanmayın.
- Cihazı karotla delme uygulamalarında kullanmayın.
- Cihazı kırma uygulamalarında kullanmayın.
- Bu cihazı ile sadece DeWALT tarafından tavsiye edilen elektrikli aletleri kullanın. Bu cihazı ile uyumlu DeWALT elektrikli aletleri hakkında daha fazla bilgi için, lütfen yerel satıcınıza başvurun, adres için kullanım kılavuzunun arkasına bakın veya [www.dewalt.com](http://www.dewalt.com) adresini ziyaret edin.
- Aleti nemli veya ıslak koşullarda kullanmayın.

- Oyuncak gibi kullanılmasına izin vermeyin. Çocukların yakınında veya yanında kullanırken daha fazla dikkatli olmak gerekir.
- Sadece bu kılavuzda açıklandığı gibi kullanın. Sadece üretici tarafından tavsiye edilen parçaları kullanın.
- Açıklıklara herhangi bir nesne koymayın. Açıklıklardan herhangi biri tıkalıyken kullanmayın, toz, kıl, saç ve hava akışını azaltabilecek herhangi bir şeyden arındırın.
- Saçınızı, gevşek elbisenizi, parmaklarınızı ve diğer uzuvlarınızı açıklıklardan ve hareketli parçalardan uzak tutun.
- Gazolin gibi alev alabilir veya yanıcı sıvıları toplamak için veya bunların bulunabileceği alanlarda kullanmayın.

### Diğer Riskler

Aşağıdaki riskler toz ayırma sistemi kullanımı için doğal risklerdir:

- Aletin dönen veya sıcak parçalarına dokunma sonucu yarananma

İlgili güvenlik düzenlemelerinin uygulanması ve güvenlik cihazlarının kullanılmasına rağmen, bazı risklerden kaçınmak mümkün değildir. Bunlar:

- İşitme kaybı.
- Aksesuarları değiştirirken parmakların sıkışma riski.
- Beton ve/veya duvar üzerinde çalışırken oluşan tozları solumaktan kaynaklanan sağlık tehlikeleri.

### Toz Ayırma Sistemi Üzerindeki İşaretler

Alet üzerinde aşağıdaki semboller gösterilir:



Aletle çalışmaya başlamadan önce bu kılavuzu okuyun.

### Tarih Kodu Konumu

Aynı zamanda imalat yılını da içeren Tarih Kodu, alet ve toz kutusu arasında montaj noktası oluşturan gövde yüzeyine basılır. Örnek:

2019 XX XX  
İmalat Yılı

### Ambalaj İçeriği

Ambalaj, aşağıdaki parçaları içermektedir:

- 1 Toz ayırma sistemi
  - 1 Yan kol
  - 1 Toz ayırma kafası/toz fırçası
  - 1 Kullanım kılavuzu
- Alet, parçalar ve aksesuarlarda nakliye sırasında hasar oluşup oluşmadığını kontrol edin.
  - Çalıştırmadan önce bu kılavuzu iyice okuyup anlamak için zaman ayırın.

### Açıklama (Şek. A–C, E, G)



**UYARI:** Hiçbir zaman elektrikli aleti veya herhangi bir parçasını değiştirmeyin. Hasarla veya yaralanmayla sonuçlanabilir.

- 1 Toz emme sistemi
- 2 Taban bırakma düğmeleri
- 3 Toz toplama kutusu
- 4 Toz toplama kutusu bırakma düğmeleri
- 5 Teleskop
- 6 Derinlik ayarlama düğmesi
- 7 Uzunluk ayarlama düğmesi
- 8 Toz emme kafası
- 9 Toz emme fırçası
- 10 Yan tutamak
- 11 Yan tutamak destek yivi
- 12 Yan tutamak destek yer belirleyicisi
- 13 Toz emici elektriksiz bağlayıcıları
- 14 Döner çekiç elektriksiz bağlayıcıları
- 15 Kilit ve bırakma pabucu
- 16 Toz toplama kutusu açma mandalı
- 17 Çekiç ayağı
- 18 Filtre
- 19 Filtre temizleme mekanizması
- 20 Bağlayıcıyı

### Kullanım Amacı

D25303DH toz ayırma teleskopunuz elektrikli alete düz matkap ucu takılıyken duvar veya betonda profesyonel kırma delme işlerinde toz ayırmak için tasarlanmıştır. Plastik, ahşap veya metal delmede KULLANMAYIN.

Bu toz emme sistemi DeWALT 18V kablolu SDS Plus® DCH253, DCH254 (yalnızca TYPE 2), DCH273 and DCH274 çekiçleriyle uyumludur. Bu parça ile uyumlu DeWALT elektrikli aletleri hakkında daha fazla bilgi için, lütfen yerel satıcınıza başvurun, adres için kullanım kılavuzunun arkasına bakın veya [www.dewalt.com](http://www.dewalt.com) adresini ziyaret edin.

Islak koşullarda veya yanıcı sıvı ya da gazların mevcut olduğu ortamlarda KULLANMAYIN.

Toz ayırma sistemi profesyonel elektrikli aletlerle birlikte kullanmak için üretilmiş bir parçadır.

Çocukların aleti ellemesine **İZİN VERMEYİN**. Bu alet deneyimsiz kullanıcılar tarafından kullanılırken nezaret edilmelidir.

- Bu ürün fiziksel ve zihinsel kapasitesinin yanı sıra algılama gücü azalmış olan veya yeterince deneyim ve bilgisi bulunmayan kişiler (çocuklar dahil) tarafından kullanılmak üzere üretilmemiştir. Bu tür kişiler ürünü ancak güvenliklerinden sorumlu bir kişi tarafından cihazın kullanımıyla ilgili talimatların verilmesi veya sürekli kontrol altında tutulması durumunda kullanabilir. Çocuklar, bu ürün ile kontrol altında tutulmalıdır.

## Elektrik Güvenliği

Den elektriska motorn har konstruerats för endast en spänning. Kontrollera alltid att strömförsörjningen motsvarar spänningen på klassificeringsplattan.



DeWALT aletinin EN60745 standardına uygun olarak çift yalıtımlıdır; bu nedenle, topraklama kablosuna gerek yoktur.

Elektrik kablosu hasar görürse, yalnızca DeWALT veya yetkili bir servis tarafından değiştirilmelidir.

### Uzatma Kablolarının Kullanımı

Uzatma kablosu kullanılması gerekiyorsa bu aletin giriş gücüne (**Teknik Özellikleri** bakın) uygun onaylı bir 3 damarlı uzatma kablosu kullanın. Minimum iletken boyutu 1,5 mm<sup>2</sup>'dir; maksimum uzunluk 30 m'dir.

Bir kablo makarası kullanırken, kabloyu daima sonuna kadar açın.

## MONTAJ VE AYARLAMALAR



**UYARI:** Ciddi yaralanma riskini azaltmak için herhangi bir ayar yapmadan ya da parça veya aksesuarları söküp takmadan önce aleti kapatın ve güç kaynağından ayırın. Aletin yanlışlıkla çalıştırılması yaralanmaya neden olabilir.

## Toz Ayırma Sisteminin Takılması ve Sökülmesi



**UYARI:** Yaralanma riskini azaltmak için, **HER ZAMAN** aleti yan tutamak düzgün bir şekilde takılı ve emniyetli bir şekilde sıkılmış halde çalıştırın. Aksi taktirde çalışma sırasında yan tutamak kayabilir ve kontrol kaybına neden olabilir.

### Toz Ayırma Sistemini Takmak İçin (Şek. A–C)

1. Döner çekice takılılarsa matkap ucunu, yan kolu ve derinlik ayarlama çubuğunu sökün.
2. Sağlanmış yan tutamağı **10** döner çekice bağlayın.
3. Toz emme sistemini döner çekice takmaya çalışmadan önce taban bırakma düğmelerinin **2** basılı ve açık pozisyonda kilitli olduğuna emin olun.
4. Kilit pabucunu **15** döner çekik ayağıyla **17** aşığı bastırın. Yan tutamak yakasındaki yivin emicideki yer belirleyici öğeye **12** uyduğuna emin olun. Taban bırakma düğmeleri **2** döner çekik ayağının **17** vida başlarına kilitlenecektir. Döner çekicinin tabanındaki yuvalar **14** emme tabanındaki elektrikli konektörler **13** ile hizalanacaktır.

### Sistemi sökmek için

Toz emme sistemini sökmek için, iki emme tabanı serbest bırakma düğmesine **2** basın ve döner çekici toz emme sisteminden kaldırın (Şek. B).

## KULLANMA

### Kullanma Talimatları



**UYARI:** Güvenlik talimatlarına ve geçerli yönetmeliklere daima uyun.



**UYARI:** Ciddi yaralanma riskini azaltmak için herhangi bir ayar yapmadan ya da parça veya aksesuarları söküp takmadan önce aleti kapatın ve güç kaynağından ayırın. Aletin yanlışlıkla çalıştırılması yaralanmaya neden olabilir.



**UYARI:** Aleti her zaman aletin kullanım kılavuzunda açıklandığı gibi çalıştırın.

### Uygun El Pozisyonu (Şek. F)



**UYARI:** Ciddi yaralanma riskini azaltmak için, **DAİMA** şekilde gösterilen uygun el pozisyonunu kullanın.



**UYARI:** Ciddi yaralanma riskini azaltmak için, ani tepki ihtimaline karşı aleti **DAİMA** sıkıca tutun.

Doğru el pozisyonu, bir el çekicinin ana tutma kolu üzerinde diğer el yan tutamak üzerinde olacak şekildedir. Düzgün bir kullanım için yan tutamak takılmalıdır.

### Açma ve Kapama

Döner çekik açıldığında toz emme sistemi otomatik olarak başlar.

### Elektronik Kapama Gecikmesi

Döner çekici kapattıktan sonra toz emme sistemi iç parçalarında kalan toz partiküllerini emip toz toplama kutusunda biriktirmek için bir kaç saniye daha çalışır.

### Filtre Temizleme Mekanizması (Şek. B)

Filtre temizleme mekanizması **19**, havayı HEPA filtresinden geçirmek için toz emici üzerindeki motoru kullanan bir özelliktir. Düzgün kullanım talimatları için **Toz Toplayıcıyı Boşaltma** bölümüne bakın.

### Delme Derinliğini Ayarlama (Şek. A)

Ön sürgünün önündeki derinlik ayarlama düğmesine **6** basın ve istenen delme derinliğine getirin. Düğmeyi bırakın.

### Delme Uzunluğunu Ayarlama (Şek. A)

1. Uygun matkap ucunu yerleştirin.
2. Toz ayırma kafasını **8** duvara doğru tutun.
3. Yüzeyle bir matkap ucu dokunuşu yapmak için aleti itin.
4. Arka sürgünün üzerindeki uzunluk ayarlama düğmesine **7** basın ve istenen delme uzunluğuna getirin. Düğmeyi bırakın.
5. Alet grubunu yavaşça duvardan çekin, yay yüklü mekanizmanın boşalmamasına özen gösterin.

### Toz Toplayıcıyı Boşaltma (Şek. B, D, E)



**UYARI:** Bu işlemi gerçekleştirirken onaylı bir göz koruması ve onaylı toz maskesi takın.

Toz toplayıcı **3** performans gözle görülür şekilde düştüğünde derhal boşaltılmalıdır.

## TÜRKÇE

1. Toz toplama kutusu bırakma düğmelerine **4** basın ve toz toplama kutusunu toz emme sisteminden çekip çıkarın. Mandal mekanizması toz emme sisteminden ayrıldığında üst mafsal da toz toplama kutusunun tamamen kaldırılmasına izin verecek şekilde boşalacaktır.
2. Toz toplama kutusunu **3** boşaltmak için içindeki tozu tutmaya uygun bir kabun üzerine konumlandırın. Toz toplama kutusunu açmak için bırakma mandalını **16** kaldırarak kapağı kaptan ayırın. Toz toplama kutusuna hafifçe vurmak filtrenin içinde kalan tozların da çıkmasına yardımcı olur. Filtre kapağı ve kap boşaldığında tekrar birbirlerine takın ve bırakma mandalını **16** güvenli bir biçimde bağlandığına emin olun. Şek. E'e bakın.
3. Toz toplama kutusunu toz emme sistemine tekrar takmak için ilk olarak üst mafsalın yuvarlak yüzünü toz emme sistemindeki yuvaya yerleştirin. Bırakma düğmelerinin yerine oturması için toz toplama kutusunu aşağı doğru döndürün. Şek. D'e bakın.
4. Toz toplama kutusu doğru şekilde takıldığında, filtre temizleme mekanizmasına **19** basın ve alet üzerindeki tetiği sıkın. Sistemin 5 saniye çalışmasına izin verin ve tetiği bırakın. Bu işlem, toz toplama kutusunun her boşaltılmasından sonra yapılmalıdır.

## BAKIM

DeWALT toz ayırma sisteminiz minimum bakımla uzun süreli çalışma için tasarlanmıştır. Sürekli tatmin edici çalışma düzgün bakım ve düzenli temizlemeye dayanır.

**UYARI:** *Ciddi yaralanma riskini azaltmak için herhangi bir ayar yapmadan ya da parça veya aksesuarları söküp takmadan önce aleti kapatın ve aküden veya güç kaynağından ayırın. Kazara çalışma yaralanmaya neden olabilir.*

**UYARI:** *Sadece DeWALT yedek parçaları kullanın.*

## Toz Toplama Filtre Kutusunun Değiştirilmesi (Şek. D, E)

**UYARI:** *Bu işlemi gerçekleştirirken onaylı bir göz koruması ve onaylı toz maskesi takın.*

**NOT:** Her 350 kullanım döngüsünün ardından filtre değiştirilmelidir.

1. Toz toplama kutusu bırakma düğmelerine **4** basın ve toz toplama kutusunu toz emme sisteminden çekip çıkarın. Mandal mekanizması toz emme sisteminden ayrıldığında üst mafsal da toz toplama kutusunun tamamen kaldırılmasına izin verecek şekilde boşalacaktır.
2. Toz toplama kutusunu **3** yeni bir filtre kutusu ile değiştirin.
3. Toz toplama kutusunu toz emme sistemine tekrar takmak için ilk olarak üst mafsalın yuvarlak yüzünü toz emme sistemindeki yuvaya yerleştirin. Bırakma düğmelerinin yerine oturması için toz toplama kutusunu aşağı doğru döndürün.

## Toz Fırçasının Değiştirilmesi (Şek. G)

**UYARI:** *Bu işlemi gerçekleştirirken onaylı bir göz koruması ve onaylı toz maskesi takın.*

Toz fırçası kullanım sırasında yıpranacak ve değiştirilmesi gerekecektir.

1. Esneyerek kiltilenen bağlayıcıyı **20** emme kafasının arkasına ittirin ve kafa tutucudan çekip çıkarın.
2. Toz fırçasını **9** emme kafasından çıkarmak için bir tornavida kullanın.
3. Toz fırçasını yenisiyle değiştirin.
4. Toz fırçasının açık ucunun emme kafasındaki merkezleme cebine göre pozisyon aldığına emin olun.
5. Emme kafasını kafa tutucuya ittirin. Merkezleyici pin toz fırçasının açık ucuna saplanarak yerine oturtacaktır.



## Temizleme

**UYARI:** *Havalandırma deliklerinde ve etrafında toz toplanması halinde bu tozu ve kiri kuru hava kullanarak ana gövdeden uzaklaştırın. Bu işlemi gerçekleştirirken onaylı bir göz koruması ve onaylı toz maskesi takın.*

**UYARI:** *Aletin metalik olmayan parçalarını temizlemek için asla çözücü veya başka sert kimyasal kullanmayın. Bu kimyasallar bu parçalarda kullanılan malzemeleri güçsüzleştirir. Yalnızca su ve yumuşak sabunla nemlendirilmiş bir bez kullanın. Aletin içine herhangi bir sıvının girmesine izin vermeyin; aletin herhangi bir parçasını bir sıvı içine daldırmayın.*

## Toz Toplayıcının Temizlenmesi

**UYARI:** *Toz toplayıcıyı veya filtreyi temizlemek için fırça kullanmayın.*

Yöğun kullanıma sırasında toz toplayıcı tozdan tıkanır. **Kullanma başlığı** altında **Toz Toplayıcının Boşaltılması** bölümüne bakın.

## İlave Aksesuarlar

**UYARI:** *DeWALT tarafından tedarik veya tavsiye edilenlerin dışındaki aksesuarlar bu ürün üzerinde test edilmediğinden, söz konusu aksesuarların bu aletle birlikte kullanılması tehlikeli olabilir. Yaralanma riskini azaltmak için bu ürünle birlikte sadece DeWALT tarafından tavsiye edilen aksesuarlar kullanılmalıdır.*

Uygun aksesuarlarla ilgili daha fazla bilgi almak için satış noktalarıyla görüşün.

## İlave Aksesuarlar

**UYARI:** *DeWALT tarafından tedarik veya tavsiye edilenlerin dışındaki aksesuarlar bu ürün üzerinde test edilmediğinden, söz konusu aksesuarların bu aletle birlikte kullanılması tehlikeli olabilir. Yaralanma riskini azaltmak için bu ürünle birlikte sadece DeWALT tarafından tavsiye edilen aksesuarlar kullanılmalıdır.*

Uygun aksesuarlarla ilgili daha fazla bilgi almak için satış noktalarıyla görüşün.

## Çevrenin Korunması



Ayrı toplama. Bu işaretlenmiş simgeyle ürün normal evsel atıklarla birlikte çöpe atılmamalıdır.

Bazı malzemeleri içeren ürün geri dönüştürülebilir veya geri kazanılabilir, bu da bazı hammaddeler için talebi azaltabilir. Lütfen elektrikli ürünleri yerel yasal mevzuata uygun şekilde geri dönüşüme tabi tutun. Daha ayrıntılı bilgiler [www.2helpU.com](http://www.2helpU.com) adresinde mevcuttur.

Sanayi ve Ticaret Bakanlığı tebliğince kullanım ömrü 7 yıldır.

### Türkiye Distribütörü

#### Stanley Black & Decker Turkey Alet Üretim San. Tic. Ltd.Şti.

AND Kozyatağı - İçerenköy Mah. Umut Sok. AND Ofis Sit. No:

10-12 / 82-83-84

Ataşehir/İstanbul, Türkiye

Tel: +90 216 665 2900

Faks: +90 216 665 2901

[www.dewalt.com.tr](http://www.dewalt.com.tr)

[info-tr@sbdinc.com](mailto:info-tr@sbdinc.com)

# DEWALT GARANTİ BELGESİ

## İTHALATÇI FIRMA

**Ünvanı** : STANLEY BLACK&DECKER TÜRKYE ALET ÜRETİM SAN. TİC. LTD.ŞTİ.  
**Adresi** : AND Kozyatağı - İçerenköy Mah. Umut Sok. AND Ofis Sit. No: 10-12 / 82-83-84  
 Atasehir/İstanbul, TURKEY  
**Telefon No.** : 0216 665 29 00  
**Faks No.** : 0216 665 29 01  
**E-mail** : info-tr@sbdinc.com

STANLEY BLACK & DECKER  
 AND KOZYATAĞI - İÇERENKÖY MAH.  
 Umut Sok. AND Ofis Sit. No: 10-12 / 82-83-84  
 ATASEHIR/İSTANBUL - TÜRKİYE  
 T.C. MÜHÜR NO: 131626541  
 MÜHÜR NO: 131626541

## ÜRÜNÜN

**Cinsi** :  
**Markası** : **DEWALT**  
**Modeli** :  
**Seri Numarası** :  
**Garanti Süresi** : 2 YIL  
**Azami Tamir Süresi** : 20 İŞ GÜNÜ

## SATICI FİRMANIN

**Ünvanı** :  
**Adresi** :  
**Telefon No.** :  
**Faks No.** :  
**Fatura Tarih ve No.** :  
**Ürün Teslim Tarihi** :  
**Ürün Teslim Yeri** :  
**Belgeyi Dolduranın Adı Soyadı** :

Keşe - Yetkili İmza

## GARANTİ ŞARTLARI

- Garanti süresi, malın teslim tarihinden itibaren başlar ve 2 yıldır.
- Malın bütün parçaları dahil olmak üzere tamamı firmamızın garantisini kapsamaktadır.
- Malın ayıplı olduğunun anlaşılması durumunda tüketici, 6502 sayılı Tüketici Korunması Hakkında Kanununun 11 inci maddesinde yer alan;
  - Sözleşmeden dönme,
  - Satış bedelinden indirim isteme
  - Ücretsiz onarılmasını isteme
  - Satılanın ayıpsız bir misli ile değiştirilmesini isteme,
 haklarından birini kullanabilir.
- Tüketicinin bu haklardan ücretsiz onarım hakkını seçmesi durumunda satıcı; işçilik masrafı, değiştirilen parça bedeli ya da başka herhangi bir ad altında hiçbir ücret talep etmeksizin malın onarımını yapmak veya yaptırmakla yükümlüdür. Tüketici ücretsiz onarım hakkını üretici veya ithalatçıya karşı da kullanabilir.
- Satıcı, üretici ve ithalatçı tüketicinin bu hakkını kullanmasından müteselsilen sorumludur.
- Tüketicinin, ücretsiz onarım hakkını kullanması halinde malın;
  - Garanti süresi içinde tekrar arızalanması,
  - Tamiri için gereken azami sürenin aşılması,
  - Tamirinin mümkün olmadığını, yetkili servis istasyonu, satıcı, üretici veya ithalatçı tarafından bir raporla belirlenmesi
 durumlarında; tüketici malın bedel iadesini, ayıp oranında bedel indirimini veya imkan varsa malın ayıpsız misli ile değiştirilmesini satıcıdan talep edebilir.
- Satıcı, tüketicinin talebini reddedemez. Bu talebin yerine getirilmemesi durumunda satıcı, üretici ve ithalatçı müteselsilen sorumludur.
- Malın tamir süresi 20 iş gününü geçemez. Bu süre, garanti süresi içerisinde mala ilişkin arızanın yetkili servis istasyonuna veya satıcıya bildirim tarihinde, garanti süresi dışında ise malın yetkili servis istasyonuna teslim tarihinden itibaren başlar. Malın arızasının 10 iş günü içerisinde giderilmemesi halinde, üretici veya ithalatçı; malın tamiri tamamlanmaya kadar, benzer özelliklere sahip başka bir malı tüketicinin kullanımına tahsis etmek zorundadır. Malın garanti süresi içerisinde arızalanması durumunda, tamirde geçen süre garanti süresine eklenir.
- Malın kullanma kılavuzunda yer alan hususlara aykırı kullanılmasından kaynaklanan arızalar garanti kapsamı dışındadır.
  - Garanti kapsam şartları ;
  - Ürün hatalı kullanılmamıştır.
  - Ürün yıpranmamış, hırpalanmamış ve aşınmamıştır.
  - Yetkili olmayan kişilerce tamire çalışılmamıştır.
  - Satın alma belgesi (fatura) ibraz edilmiştir.
  - Ürün, tüm orijinal parçaları ile iade edilmiştir.
- Tüketici, garantiden doğan haklarının kullanılmasında ilgili olarak çıkabilecek uyuşmazlıklarda yerleşim yerinin bulunduğu veya tüketici işleminin yapıldığı yerdeki Tüketici Hakem Heyetine veya Tüketici Mahkemesine başvurabilir.
- Satıcı tarafından bu Garanti Belgesinin verilmesi durumunda, tüketici Gümrük ve Ticaret Bakanlığı Tüketicinin Korunması ve Piyasa Gözetimi Genel Müdürlüğüne başvurabilir.

EEE Yönetmeliğine uygundur.

CE

## KULLANMA KILAVUZU İÇİN EK BİLGİLER

-Taşıma ve nakliye sırasında dikkat edilecek hususlar;  
Cihazı taşıma ve nakliye esnasında hasar verecek şekilde taşınmamalı, bir yerden bir yere fırlatılmamalı, istifleme yapılırken dikkat edilmeli.

-Gümrük ve Ticaret Bakanlığı uyarınca belirlenen kullanım ömürleri aşağıdaki gibidir;

Testere Makineleri	7 yıl
Polisaj Makineleri	7 yıl
Matkaplar	7 yıl
Vidalama Makineleri	7 yıl
Zımpara Makineleri	7 yıl

-Malın ayıplı olduğunun anlaşılması durumunda tüketici, 6502 sayılı Tüketici Korunması Hakkında Kanununun 11 inci maddesinde yer alan;

a- Sözleşmeden dönme,

b-Satış bedelinden indirim isteme

c-Ücretsiz onarılmasını isteme

d-Satılanın ayıpsız bir misli ile değiştirilmesini isteme,

haklarından birini kullanabilir.

-Tüketici, garantiden doğan haklarının kullanılması ile ilgili olarak çıkabilecek uyuşmazlıklarda yerleşim yerinin bulunduğu veya tüketici işleminin yapıldığı yerdeki Tüketici Hakem Heyetine veya Tüketici Mahkemesine başvurabilir.

# СИСТЕМА ВИДАЛЕННЯ ПИЛУ D25303DH

## Вітаємо вас!

Ви обрали інструмент виробництва компанії DeWALT. Ретельна розробка продукції, багаторічний досвід фірми у виробництві інструментів, різні вдосконалення, все це зробило інструменти DeWALT є одними із найнадійніших помічників для тих, хто використовує електричні інструменти у своїй професії.

## Технічні дані

		D25303DH
Контактний тиск	N	60
Макс. глибина свердління	мм	105
Макс. діаметр свердління	мм	16
Напруга	V	18

**ПРИМІТКА:** Макс. глибина свердління становить лише 94 мм при використанні системи на роторному перфтораторі без швидкоз'ємного патрона.



**ПОПЕРЕДЖЕННЯ:** Уважно прочитайте керівництво з експлуатації для зменшення ризику отримання травм.

## Позначення: інструкції з техніки безпеки

Умовні позначення, наведені нижче, описують рівень важливості кожної попереджувальної вказівки. Прочитайте керівництво з експлуатації та зверніть увагу на символи, наведені нижче.



**НЕБЕЗПЕЧНО:** Вказує на безпосередню загрозу, яка, якщо її не уникнути, **призведе до смерті або серйозної травми.**



**ПОПЕРЕДЖЕННЯ:** Вказує на потенційну загрозу, ігнорування якої **може призвести до смерті або серйозної травми.**



**УВАГА:** Вказує на потенційну загрозу, ігнорування якої **може призвести до травми легкої або середньої тяжкості.**

**ПРИМІТКА:** Вказує на ситуацію, **не пов'язану з особою травмою, ігнорування цієї ситуації може призвести до пошкодження майна.**



Вказує на ризик ураження електричним струмом.



Вказує на ризик виникнення пожежі.

## Інструкції з техніки безпеки



**ПОПЕРЕДЖЕННЯ!** Завжди дотримуйтесь правил з техніки безпеки, що діють у вашій країні, для зменшення ризику займання, ураження електричним струмом та отримання травм.

Уважно прочитайте цей посібник перед початком експлуатації приладдя. Також ознайомтеся з посібником

з експлуатації електричного інструменту, який буде використовуватися з цим приладдям.

## ЗБЕРІГАЙТЕ ЦЕЙ ПОСІБНИК ДЛЯ ВИКОРИСТАННЯ В МАЙБУТНЬОМУ

## Загальні правила з техніки безпеки

- Тримайте робочу зону в чистоті.**  
Захаращені робочі місця і верстати призводять до травм.
- Тримайте дітей подалі.**  
**Не дозволяйте дітям підходити та торкатися інструмента або подовжувача.** Необхідно наглядати за дітьми молодше 16 років.
- Використовуйте відповідний інструмент.**  
**Область застосування описана в цьому посібнику з експлуатації. Не використовуйте маленькі інструменти або пристосування для роботи у важких умовах.** Інструмент виконає завдання краще та безпечніше за умов, для яких він призначений.



**ПОПЕРЕДЖЕННЯ.** Використання будь-якого приладдя, насадок або виконання будь-яких операцій з цим інструментом, крім рекомендованих в цьому посібнику з експлуатації, може призвести до травмування.

## Декларація про відповідність ЄС ДИРЕКТИВА ДЛЯ МЕХАНІЧНОГО ОБЛАДНАННЯ



### Система видалення пилу D25303DH

DeWALT заявляє, що описані в розділі **Технічні дані** пристрої відповідають стандартам:

2006/42/EC, EN60745-1:2009 + A11:2010.

Ці продукти також відповідають вимогам Директив 2014/30/EU та 2011/65/EU. Для отримання додаткової інформації звертайтеся до компанії DeWALT за адресою, зазначеною нижче або наприкінці цього керівництва.

Нижчепідписаний несе відповідальність за упорядкування файлу технічних характеристик та робить цю заяву від імені компанії DeWALT..

Маркус Ромпель  
Віце-президент з машинобудування, PTE-Europe  
DeWALT, Richard-Klinger-Straße 11,  
D-65510, Ідштайн, Німеччина  
04.02.2019





**ПОПЕРЕДЖЕННЯ:** Уважно прочитайте керівництво з експлуатації для зниження ризику отримання травм.

## Додаткові спеціальні правила техніки безпеки для систем видалення пилу

- Не використовуйте цей пристрій для свердління отворів в дереві, сталі або пластмасі.
- Не використовуйте цей пристрій для кернового свердління.
- Не використовуйте цей пристрій для обробки долотом.
- Використовуйте тільки електричні інструменти, рекомендовані DeWALT для даного пристрою. Для отримання додаткової інформації про електричні інструменти DeWALT, сумісні з цим обладнанням, зверніться до місцевого дилера, див. адреси в кінці цього посібника або відвідайте веб-сайт [www.dewalt.com](http://www.dewalt.com).
- Не використовуйте інструмент в умовах підвищеної вологості.
- Не допускайте використання в якості іграшки. При використанні пристрою дітьми або поруч з ними необхідно проявляти підвищену увагу.
- Використовуйте тільки так, як описано в цьому посібнику. Використовуйте тільки рекомендоване виробником приладдя.
- Не допускайте попадання сторонніх предметів в отвори. Не використовуйте при заблокованому отворі; не допускайте попадання пилу, ворсу, волосся та інших речовин, які можуть знизити потік повітря.
- Тримайте волосся, вільний одяг, пальці і всі частини тіла подалі від отворів і рухомих частин.
- Не використовуйте для збирання легкозаймистих або горючих рідин, таких як бензин, або в місцях, де вони можуть бути присутні.

## Залишкові ризики

Використання системи видалення пилу пов'язане з наступними ризиками:

- травми, викликані дотиком до гарячих частин інструменту або таких, що обертаються

Дотримання всіх правил техніки безпеки та застосування пристроїв безпеки не гарантує уникнення певних залишкових ризиків. До такого переліку належать:

- Порушення слуху.
- небезпека затискання пальців при заміні приладдя.
- небезпека для здоров'я, спричинена вдиханням пилу, що утворюється під час роботи з бетоном та/або кладкою.

## Позначки на системі видалення пилу

На інструменті є наступні піктограми:



Прочитайте інструкції цього керівництва перед використанням.

## Розташування коду дати

Код дати, що включає також рік виробництва, зазначений на корпусі.

Приклад:

2019 XX XX  
Рік виробництва

## Комплект поставки

Комплект містить:

- 1 Система видалення пилу
- 1 Бокова ручка
- 1 Кришка пилососа/щітка для видалення пику
- 1 Посібник з експлуатації
- Перевірте інструмент, деталі та приладдя на пошкодження, що могли виникнути під час транспортування.
- Перед використанням уважно прочитайте та повністю зрозумійте це керівництво.

## Опис (Рис. А–С, Е, G)



**ПОПЕРЕДЖЕННЯ:** Ніколи не модифікуйте електричні інструменти та їхні деталі. Інакше вони можуть стати причиною пошкодження майна або тілесних ушкоджень.

- 1 Система видалення пилу
- 2 Кнопки розблокування підставки
- 3 Пилозбірник
- 4 Кнопки розблокування пилозбірника
- 5 Телескоп
- 6 Кнопка регулювання глибини
- 7 Кнопка регулювання довжини
- 8 Кришка пилососа
- 9 Щітка для видалення пику
- 10 Бокова ручка
- 11 Опорний паз бокової ручки
- 12 Опорний фіксатор бокової ручки
- 13 Електричні роз'єми пилососа
- 14 Електричні роз'єми роторного перфоратора
- 15 Опора блокування і розблокування
- 16 Засувка пилозбірника
- 17 Стіяка перфоратора
- 18 Фільтр
- 19 Механізм очищення фільтра
- 20 Фіксувальний тримач

## Область застосування

Ваша система видалення пилу D25303DH була розроблена для видалення пику при професійному перфоруванні в кладці або бетоні, з суцільними свердлами, встановленими на електричному інструменті. НЕ використовуйте для свердління пластмаси, дерева або металу.

Ця система видалення пику підходить для бездротових перфораторів DeWALT 18V SDS Plus® DCH253, DCH254

(тільки TYPE 2), DCH273 і DCH274. Для отримання додаткової інформації про електричні інструменти DEWALT, сумісні з цим обладнанням, зверніться до місцевого дилера, див. адреси в кінці цього посібника або відвідайте веб-сайт [www.dewalt.com](http://www.dewalt.com).

**НЕ** використовуйте за умов підвищеної вологості або у присутності легкозаймистих рідин та газів.

Система видалення пилю — це обладнання для використання з професійними електричними інструментами.

**НЕ** дозволяйте дітям підходити та торкатися інструмента. Використання інструмента недосвідченими операторами потребує нагляду.

- Цей пристрій не призначений для використання особами (включаючи дітей) із зниженими фізичними, сенсорними або розумовими можливостями або особами, яким бракує досвіду або знань за винятком випадків, коли такі особи працюють під наглядом особи, яка несе відповідальність за їх безпеку. Не можна залишати дітей наодинці з цим пристроєм.

## Електрична безпека

Електричний двигун розроблений для роботи лише з одним значенням напруги. Завжди перевіряйте відповідність джерела живлення напрузі, яка вказана на таблиці з паспортними даними.



Ваш DEWALT зарядний пристрій має подвійну ізоляцію відповідно до EN60745 тому заземлення не є необхідним.

Якщо кабель живлення пошкоджений, тільки компанія DEWALT або уповноважена сервісна організація може виконувати його заміну.

## Використання електричного подовжувача

Якщо необхідний подовжувач, використовуйте рекомендований 3-жильний подовжуючий шнур, що підходить для споживаної потужності інструменту (див. **Технічні дані**).

Мінімальний розмір провідника становить 1,5 мм<sup>2</sup>; максимальна довжина — 30 м.

При використанні кабельного барабану завжди витягуйте весь кабель.

## МОНТАЖ ТА НАЛАШТУВАННЯ



**ПОПЕРЕДЖЕННЯ:** Щоб знизити ризик серйозних травм, вимкніть інструмент та відключіть його від мережі живлення перед виконанням будь-яких налаштувань або змінанням/встановленням насадок або приладдя. Випадковий запуск може призвести до травм.

## Встановлення і знімання системи

### видалення пилю



**ПОПЕРЕДЖЕННЯ:** Для зменшення ризику отримання травми **ЗАВЖДИ** користуйтеся інструментом з правильно встановленою і надійно затягнутою боковою ручкою. Недотримання цієї вимоги може привести до зісковзування бокової ручки

під час роботи інструменту і подальшою втратою контролю.

## Встановлення системи видалення пилю (Рис. А–С)

1. Зніміть свердло, бокову ручку і шток регулювання глибини, якщо вони закріплені на роторному перфораторі.
2. Встановіть бокову ручку з комплекту поставки **10** на роторний перфоратор.
3. Перед встановленням системи видалення пилю на роторний перфоратор переконайтеся, що кнопки розблокування підставки **2** натиснуті і заблоковані у відкритому положенні.
4. Посуньте опору блокування **15** вниз на стійку роторного перфоратора **17**. Переконайтеся, що паз в муфті бокової рукоятки прилягає до елемента фіксатора **12** на пиლოსі. Кнопки розблокування підставки **2** зафіксуються на втулках гвинтів стійки роторного перфоратора **17**. Електричні роз'єми **14** в підставці роторного перфоратора співпадають з електричними роз'ємами **13** в підставці пиლოსоса.

## Знімання системи

Щоб зняти систему видалення пилю, натисніть дві кнопки розблокування підставки пиლოსоса **2** і зніміть роторний перфоратор з системи видалення пилю (Рис. В).

## РЕЖИМ РОБОТИ

### Інструкції з використання



**ПОПЕРЕДЖЕННЯ:** Завжди дотримуйтесь усіх інструкцій з техніки безпеки та відповідних норм.



**ПОПЕРЕДЖЕННЯ:** Щоб знизити ризик серйозних травм, вимкніть інструмент та відключіть його від мережі живлення перед виконанням будь-яких налаштувань або змінанням/встановленням насадок або приладдя.

Випадковий запуск може призвести до травм.



**ПОПЕРЕДЖЕННЯ.** Завжди ознайомлюйтесь з посібником з експлуатації інструменту і використовуйте його відповідно до інструкцій, наведених в ньому.

### Належне положення рук (Рис. F)



**ПОПЕРЕДЖЕННЯ:** Щоб знизити ризик серйозних травм, **ЗАВЖДИ** правильно розташуйте руки, як показано.



**ПОПЕРЕДЖЕННЯ:** Щоб знизити ризик серйозних травм, **ЗАВЖДИ** надійно тримайте інструмент, щоб попередити випадкову віддачу.

Правильне положення рук вимагає, щоб одна рука знаходилася на головній ручці перфоратора, а інша — на боковій ручці. Для правильного використання необхідно встановити бокову ручку.

## Увімкнення і вимкнення

Система видалення пилу запускається автоматично при увімкненні роторного перфоратора.

### Затримка електронного вимикача

Після виключення роторного перфоратора система видалення пилу буде працювати на кілька секунд довше, щоб видалити частинки пилу, що залишилися у внутрішніх деталях і зібрати пил в пилозбірник.

## Механізм очищення фільтра (Рис. В)

Механізм очищення фільтра **19** — це функція, яка використовує двигун пилососа для проштовхування повітря через повітряний фільтр надтонкої очистки (HEPA-фільтр). Інструкції щодо **Спорожнення пилозбірника** Спорожнення пилозбірника.

## Встановлення глибини свердління (Рис. А)

Натисніть кнопку регулювання глибини **6** на передній частині пересувного перемикача і перемістіть його на бажану глибину свердління. Відпустіть кнопку.

## Регулювання довжини свердла (Рис. А)

1. Вставте відповідне свердло.
2. Притисніть кришку пилососа **8** до стіни.
3. Натисніть на інструмент, щоб свердло торкнулося стінки поверхні.
4. Натисніть кнопку регулювання довжини **7** на верхній частині заднього пересувного перемикача і перемістіть його на бажану довжину. Відпустіть кнопку.
5. Обережно приборіть інструмент в зборі від стіни, не допускаючи розблокування підпружиненого механізму.

## Спорожнення пилозбірника (Рис. В, D, E)

**⚠ ПОПЕРЕДЖЕННЯ.** Використовуйте рекомендовані засоби захисту органів зору та рекомендовану протипилову маску при виконанні цієї операції.

Пилозбірник **3** необхідно спорожнювати, як тільки ефективність його роботи помітно знизиться.

1. Натисніть кнопки розблокування пилозбірника **4** і витягніть пилозбірник з системи видалення пилу. Як тільки механізм зчеплення відокремиться від системи видалення пилу, верхнє з'єднання також звільниться, що дозволить повністю видалити пилозбірник.
2. Для спорожнення пилозбірника **3** встановіть його над відповідним контейнером для збору пилу, який в ньому міститься. Підніміть фіксатор **16**, щоб відкрити пилозбірник, відокремлюючи контейнер від кришки. Обережно постукуючи по пилозбірнику, можна видалити будь-який пил, що потрапив у фільтр. Після того, як кришка фільтра і контейнер спорожніють, прикріпіть їх назад, переконавшись, що фіксатор **16** надійно закріплений. Див. Рисунок Е.
3. Для приєднання пилозбірника до системи видалення пилу спочатку вставте закруглений профіль верхнього з'єднання в поглиблення в системі видалення пилу.

Поверніть пилозбірник так, щоб кнопки розблокування знову клацнули на місці. Див. Рисунок D.

4. Встановивши пилозбірник належним чином, натисніть на механізм очищення фільтра **19** і натисніть на курок інструменту. Дайте системі попрацювати 5 секунд і відпустіть курок. Це слід робити після кожного спорожнення пилозбірника.

**ПРИМІТКА.** Використання евакуатора пилозбірника (DWH079D) забезпечує просте рішення для безпечного спорожнення і видалення пилу, що зберігається всередині пилозбірника. Вийміть пилозбірник з інструменту, вставте його в евакуатор і прикріпіть до спеціального окремого пилососа, що дозволяє спорожнити пилозбірник за кілька секунд.

## ТЕХНІЧНЕ ОБСЛУГОВУВАННЯ

Ваша система видалення пилу DeWALT призначена для роботи протягом довгого часу з мінімальним обслуговуванням. Довга задовільна робота приладу залежить від його належного обслуговування та регулярного очищення.



**ПОПЕРЕДЖЕННЯ:** щоб знизити ризик серйозних тілесних ушкоджень, вимкніть інструмент та відключіть акумулятор або джерело живлення перед виконанням будь-яких налаштувань або зніманням/встановленням додаткового обладнання або приладів. Випадковий запуск може призвести до травм.



**ПОПЕРЕДЖЕННЯ.** Використовуйте лише ЗАПАСНІ ЧАСТИНИ DeWALT.

## Заміна елемента пилозбірного фільтру (Рис. D, E)



**ПОПЕРЕДЖЕННЯ.** Використовуйте рекомендовані засоби захисту органів зору та рекомендовану протипилову маску при виконанні цієї операції.

**Примітка.** Фільтр слід замінювати після кожних 350 циклів експлуатації.

1. Натисніть кнопки розблокування пилозбірника **4** і витягніть пилозбірник з системи видалення пилу. Як тільки механізм зчеплення відокремиться від системи видалення пилу, верхнє з'єднання також звільниться, що дозволить повністю видалити пилозбірник.
2. Зніміть пилозбірник **3** і замініть його новим фільтром.
3. Приєднайте пилозбірник до системи видалення пилу. Спочатку вставте закруглений профіль верхнього з'єднання в поглиблення в системі видалення пилу. Поверніть пилозбірник так, щоб кнопки розблокування знову клацнули на місці.

## Заміна щітки для видалення пилу (Рис. G)



**ПОПЕРЕДЖЕННЯ.** Використовуйте рекомендовані засоби захисту органів зору та рекомендовану протипилову маску при виконанні цієї операції.

Під час використання щітки для видалення пилу зношується і підлягає заміні.

1. Вставте фіксувальний тримач **20** в задню частину кришки пилососа і витягніть його з тримача кришки.
2. За допомогою викрутки видаліть щітку для видалення пилу **9** з кришки пилососа.
3. Замініть щітку для видалення пилу на нову.
4. Переконайтеся, що відкритий кінець щітки для видалення пилу розташований в центральній кишеньці на кришці пилососа.
5. Вставте кришку пилососа назад в тримач. Центрувальний штифт увійде у відкритий кінець щітки для видалення пилу і зафіксує її на місці.



### Очищення



**ПОПЕРЕДЖЕННЯ:** Коли пил та бруд стають помітними та починають накопичуватися біля вентиляційних отворів, видавайте бруд та пил зсередини основного корпусу за допомогою сухого повітря. Використовуйте рекомендовані засоби захисту органів зору та рекомендовану протипилову маску при виконанні цієї операції.



**ПОПЕРЕДЖЕННЯ:** Ніколи не використовуйте розчинники та інші агресивні хімічні засоби для очищення неметалевих деталей інструмента. Такі хімічні речовини можуть нанести шкоду матеріалам, що використовуються в цих деталях. Використовуйте вологу ганчірку, змочену лише водою з м'яким милом. Не дозволяйте рідині потрапляти всередину інструмента та ніколи не занурюйте деталі інструмента в рідину.

### Очищення пилосбірника



**ПОПЕРЕДЖЕННЯ.** Не використовуйте щітку для очищення пилосбірника або фільтра.

При інтенсивній експлуатації пилосбірник засмічується пилом. Див. «Спороження пилосбірника» у розділі **Режим роботи**.

### Додаткові аксесуари



**ПОПЕРЕДЖЕННЯ:** Оскільки інше приладдя, що не зазначене виробником DeWALT, не перевірялося з цим пристроєм, його використання з інструментом може бути небезпечним. Необхідно використовувати лише рекомендовані DeWALT приладдя з цим пристроєм, щоб знизити ризик отримання травми.

Зверніться до свого дилера для отримання подальшої інформації щодо відповідного приладдя.

### Захист навколишнього середовища



Роздільний збір. Пристрої позначені цим символом, не можна викидати зі звичайним побутовим сміттям.

Пристрої містять матеріали, які можна відновити та переробити, що зменшить потребу у сировині.

Утилізуйте електротехнічну продукцію відповідно до місцевих положень. Більш детальну інформацію можна отримати на сайті [www.2helpU.com](http://www.2helpU.com).



Виробник:

"Stanley Black & Decker Deutschland GmbH" Black-&-Decker Str.40, D-65510 Idstein, Німеччина







