

DEWALT®

502333-23 H

D27400

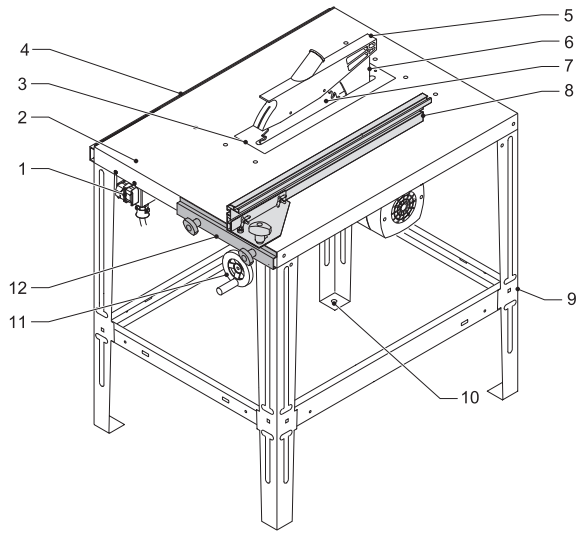
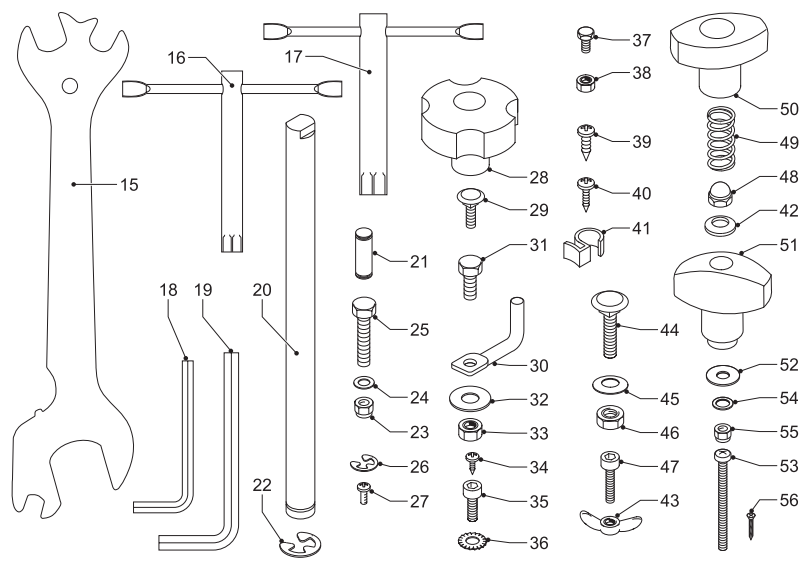

A



B

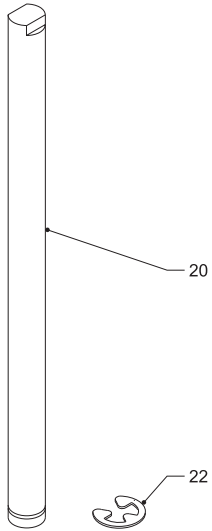

C1

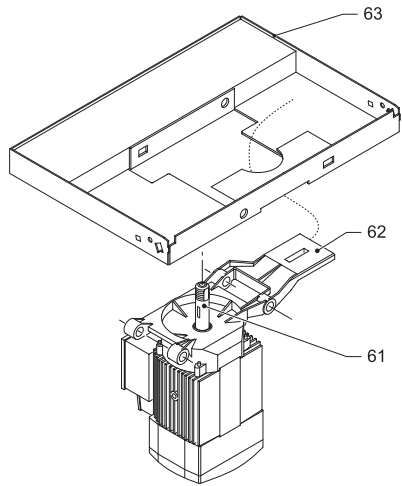

C2

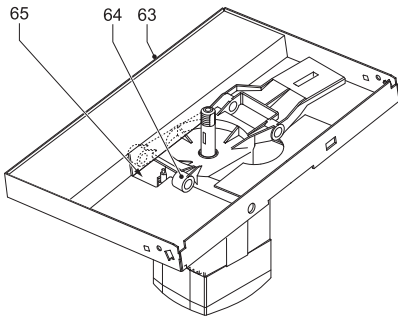

C3

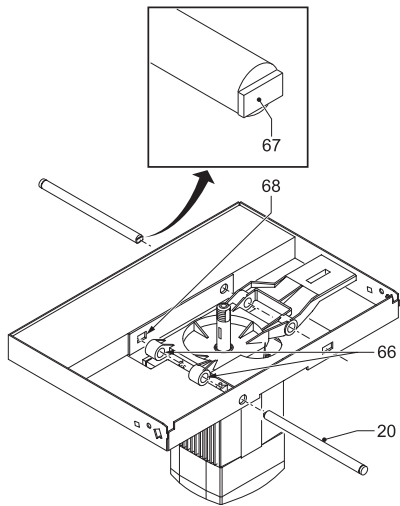

C4

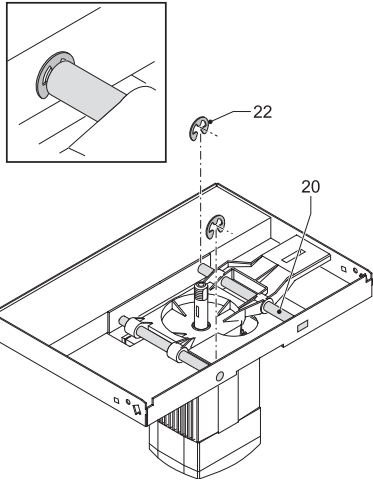

C5

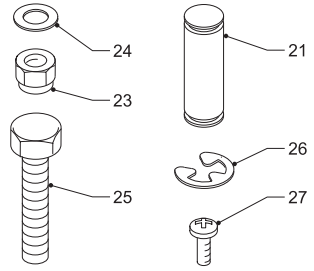

D1

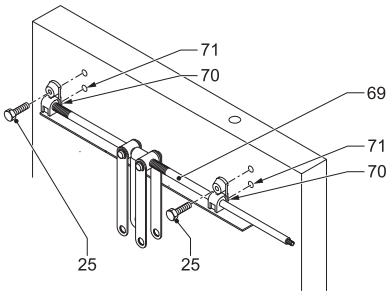

D2

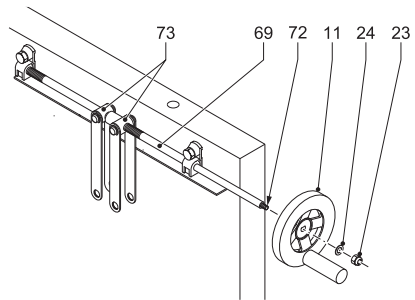

D3

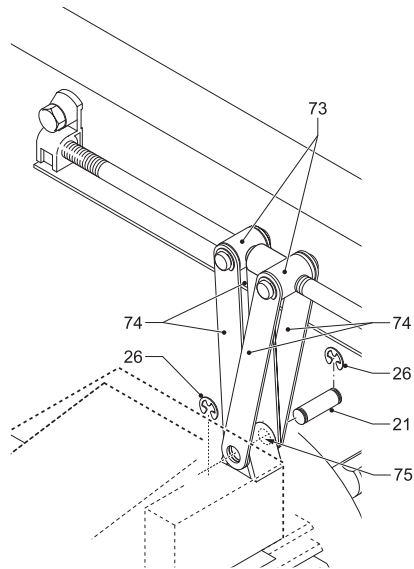

D4

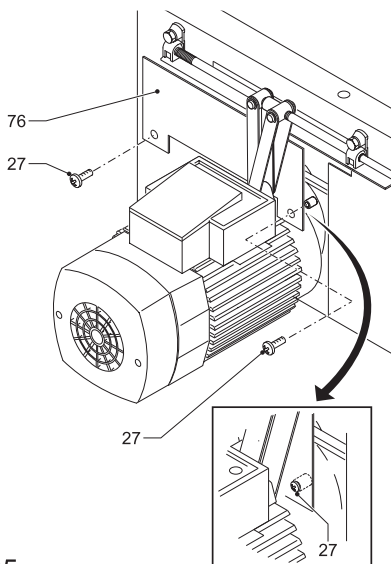

D5

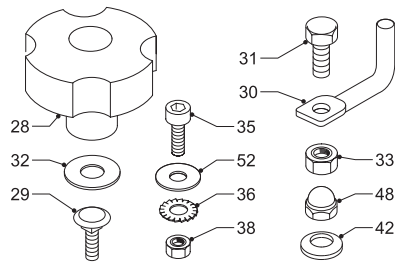

E1

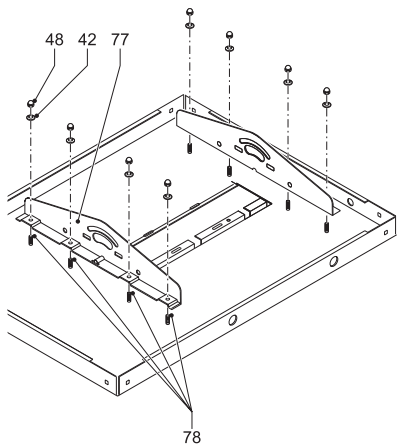

E2

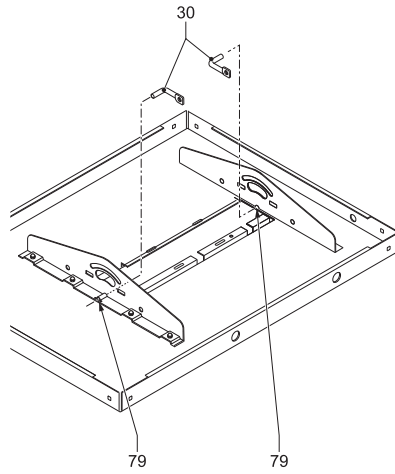

E3

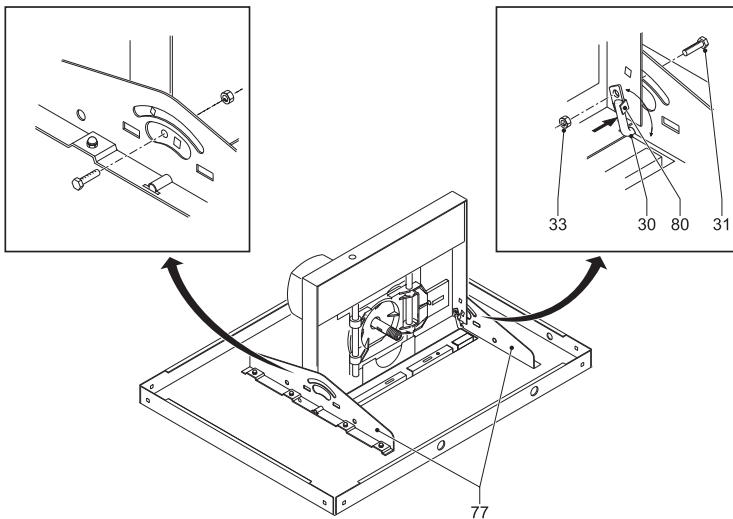

E4

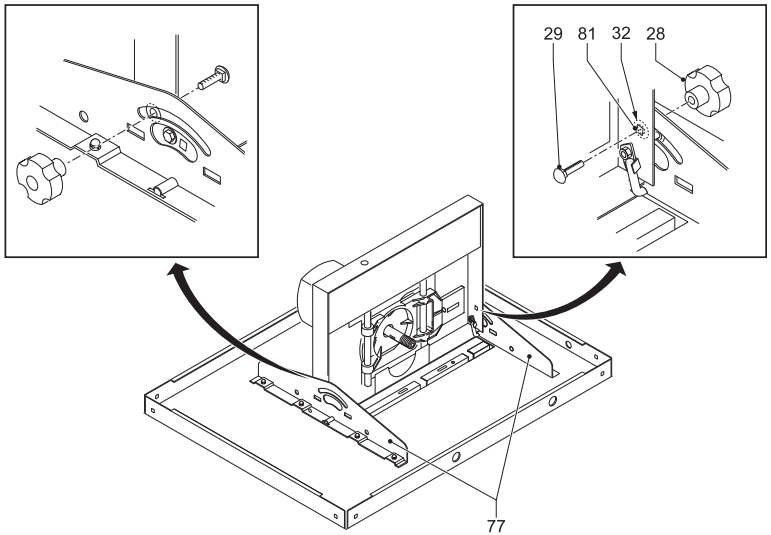

E5

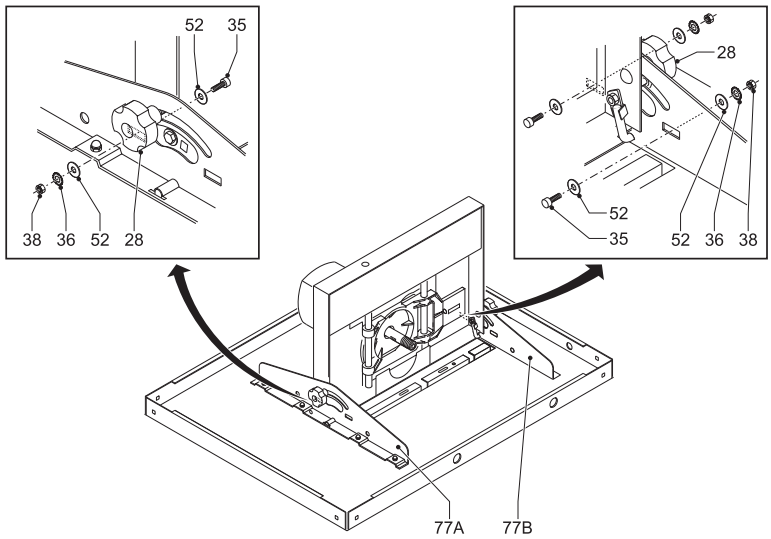

E6

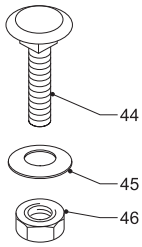

F1

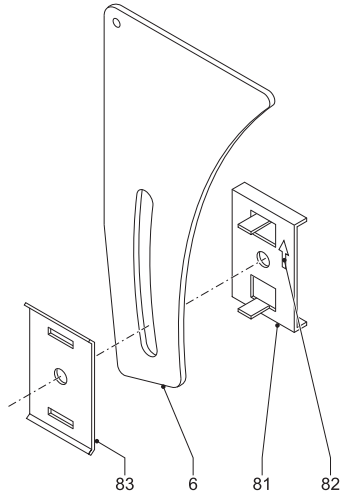

F2

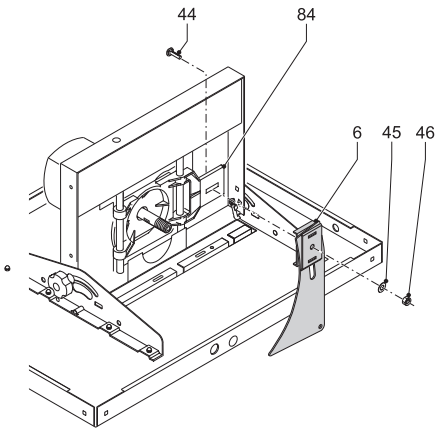

F3

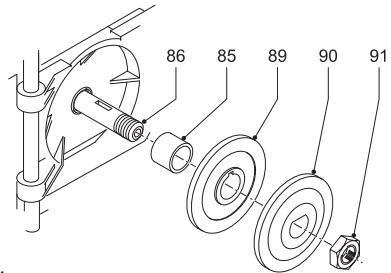

G1

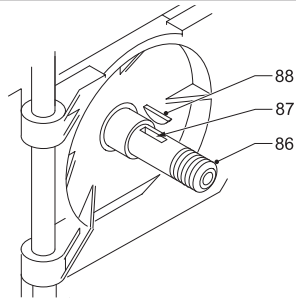

G2

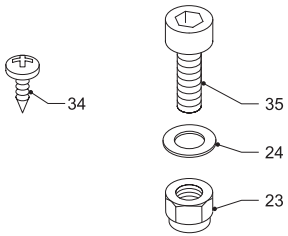

H1

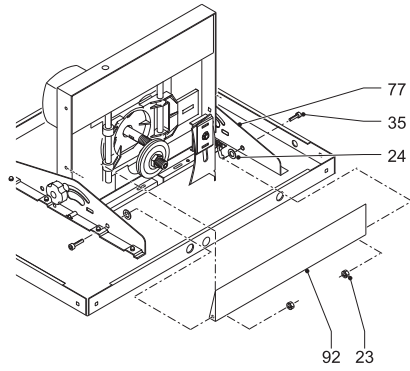

H2

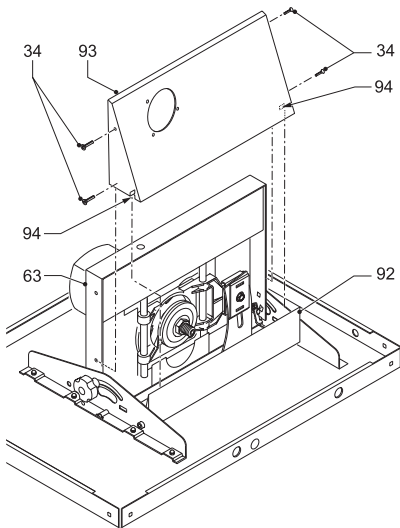

H3

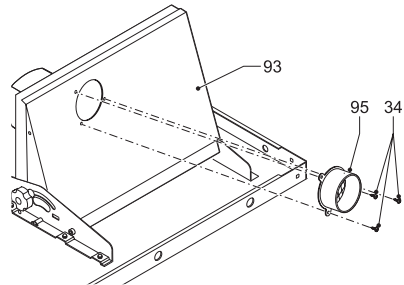

H4

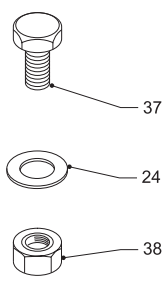

I1

I2

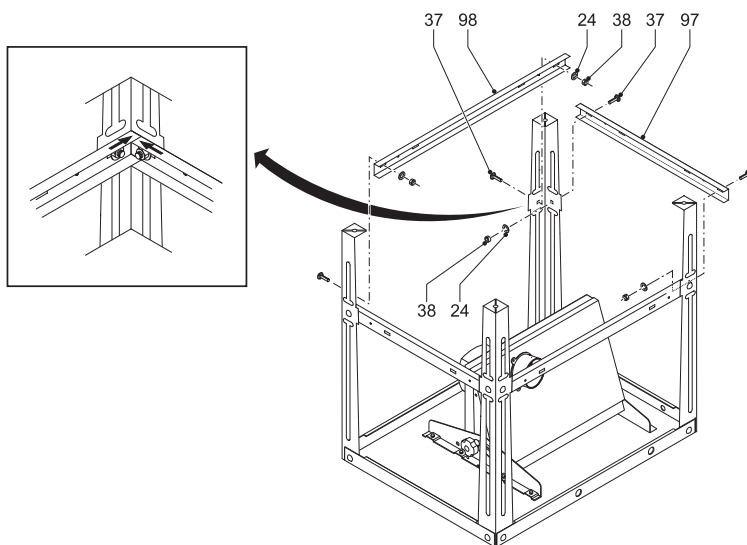

I3

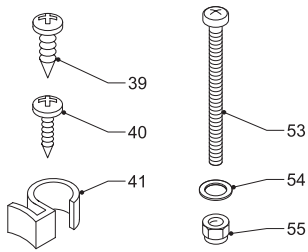

J1

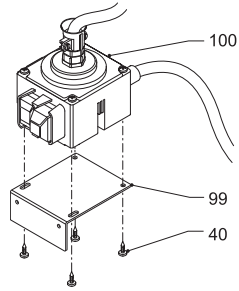

J2

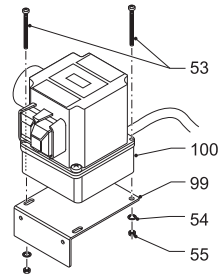

J3

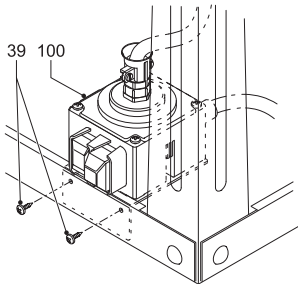

J4

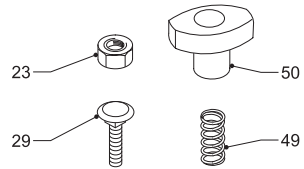

K1

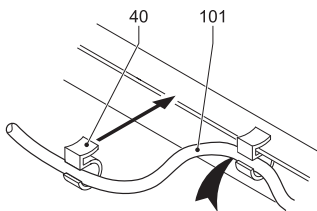

J5

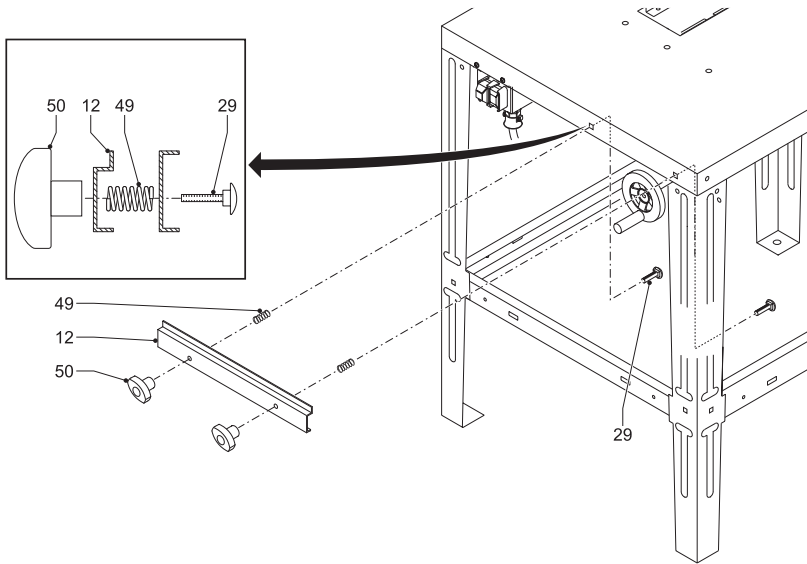

K2

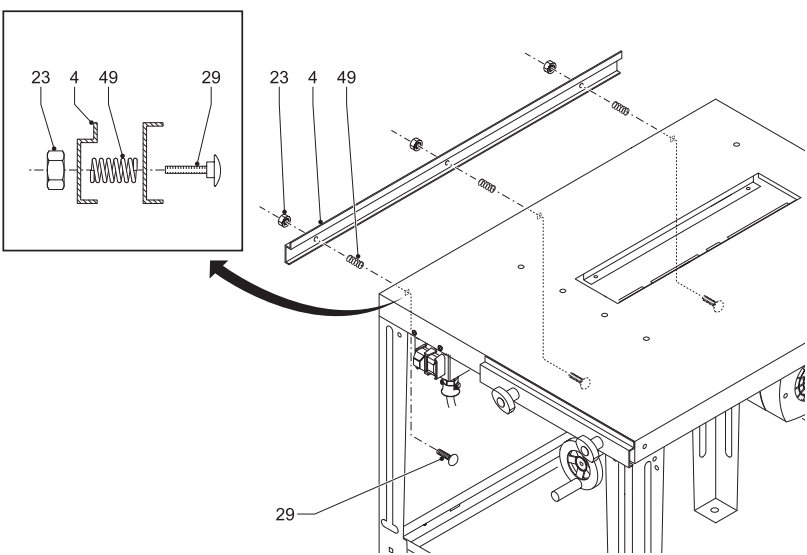

K3

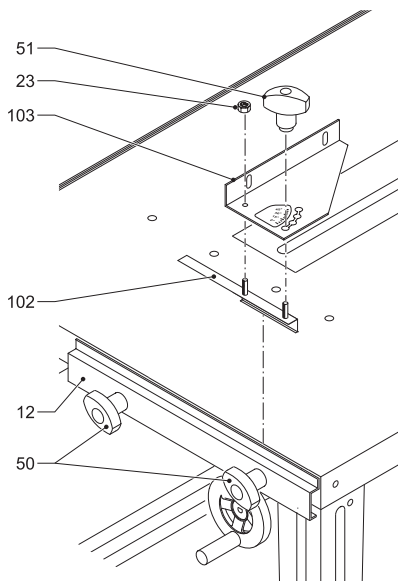

L1

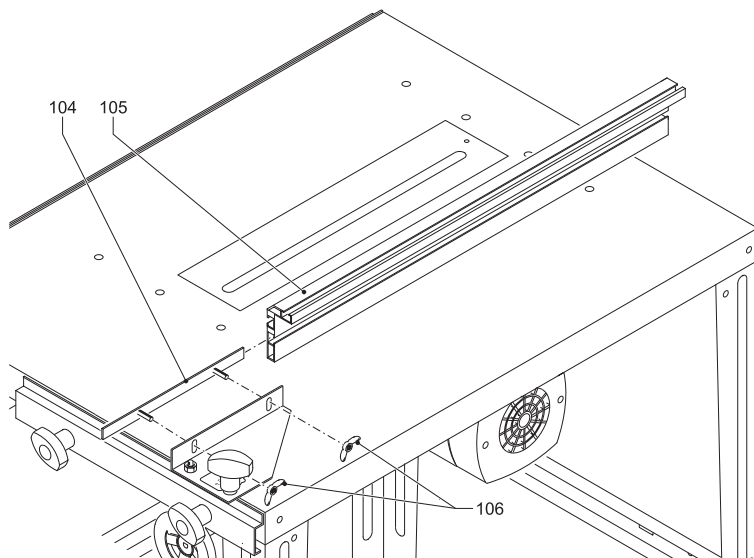

L2

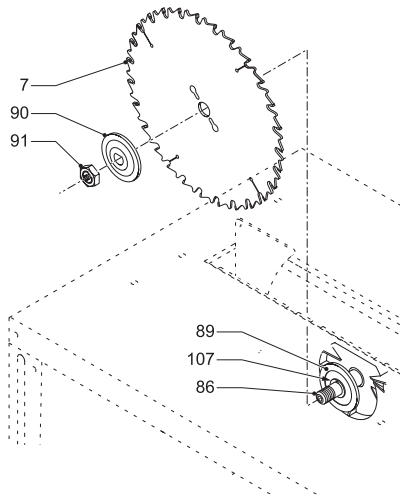

M1

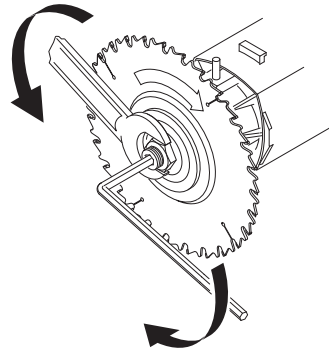

M2

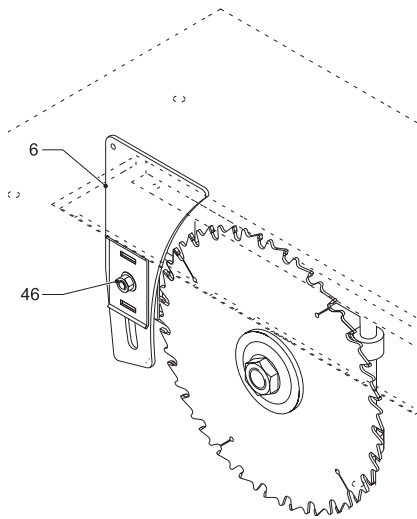

N1

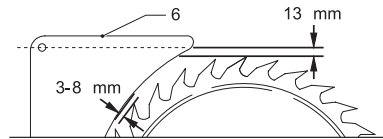

N2

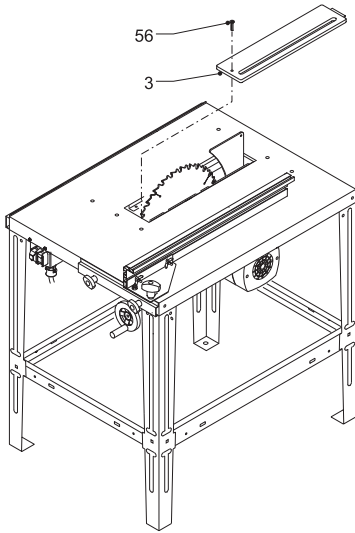

O

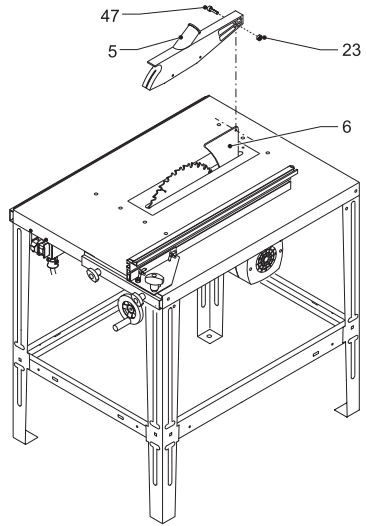

P

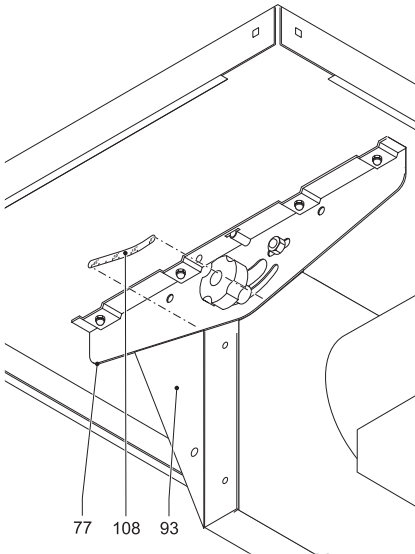

Q

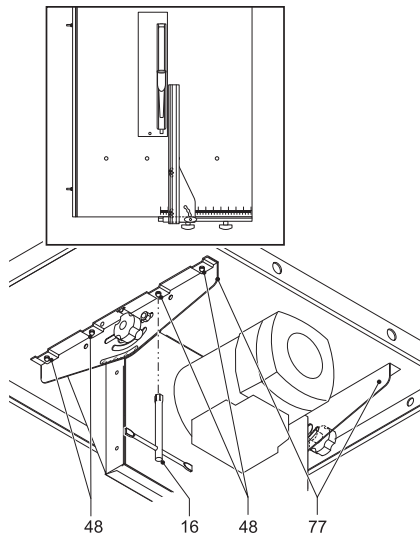

R

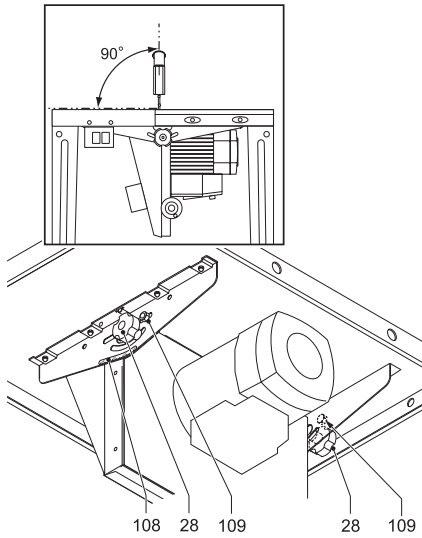

S1

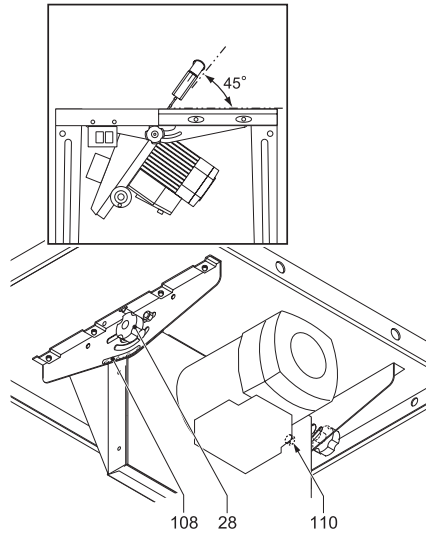

S2

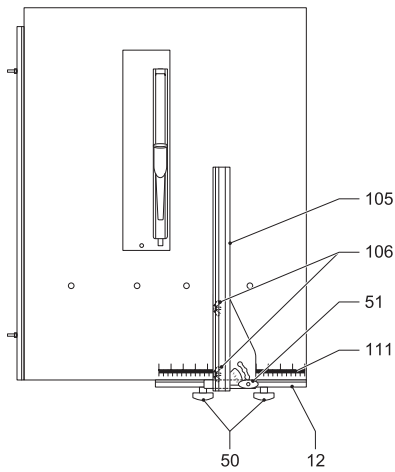

T1

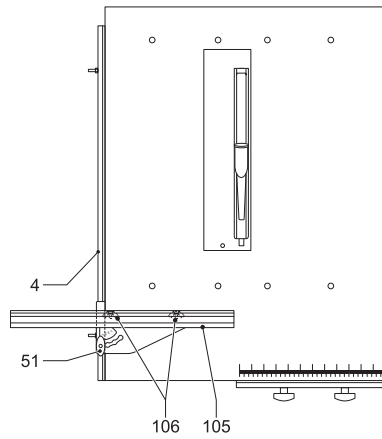

T2

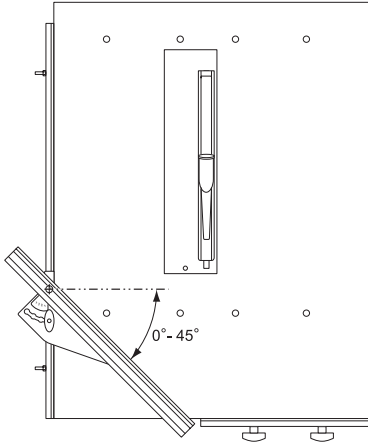

T3

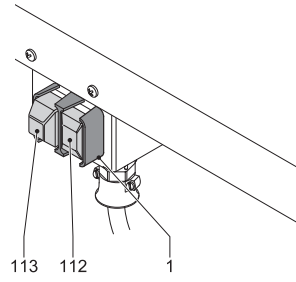

U

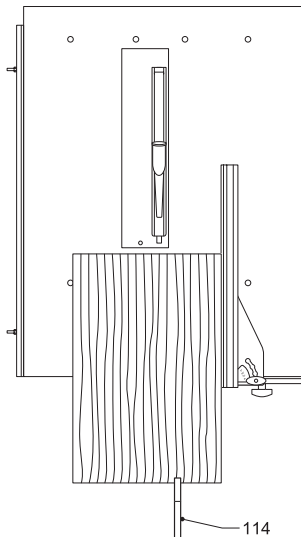

V

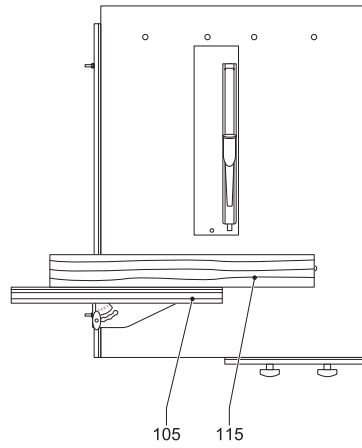

W

ASZTALOS KÖRFŰRÉSZE GÉP D27400/D27400T

Szívből gratulálunk

Önnek, hogy a nagy tradíciójú DEWALT cég gyártmánya mellett döntött. Hosszú évek tapasztalata, sok termék fejlesztés és innováció tette a DEWALTot a professzionális szerszám felhasználók egyik legmegbízhatóbb partnerévé.

Műszaki adatok

	D27400	D27400T
Feszültség	V 230	400
Felvett teljesítmény	W 2.100	3.000
Leadott teljesítmény	W 1.600	2.280
Fűrészlap átmérő	mm 315	315
Furatátmérő	mm 30	30
Fűrészlap vastagság	mm 2,2	2,2
Max. fordulatszám	min ⁻¹ 3.000	3.000
Hasító kapacitás		
90°-ban (bal/jobb)	mm 94	94
Gérvágás (bal/jobb)	45°	45°
Szögévágás (bal)	45°	45°
Vágásmélység 0°-ban	mm 94	94
Vágásmélység 45°-ban	mm 66	66
Automatikus késcsék	s < 10	< 10
Környezeti hőmérséklet	°C 5 - 40	5 - 40
Súly	kg 42	42
Biztosítékok:	230V készülék 16 A	
	400V készülék 16 A / fázis	

A kezelési utasításban a következő szimbólumok szerepelnek:



Elektromos szerszám használatakor mindig tartsa be a kezelési utasítás biztonságtechnikai rendelkezéseit, így elkerülheti a személyi sérülés, a tűzveszély, és a készülék károsodásának lehetőségét.



Elektromos áramütés veszélye.

A csomagolás tartalma

A csomagolás a következőket tartalmazza:

- 1 Asztal
- 1 Motor keret
- 1 Motor egység kapcsolódobozzal
- 1 Fűrészlap védőburkolat
- 1 Por kiömlő csomk
- 1 Vezető

- 1 Nyomódarab
- 1 Csomag, tartalma:
 - 1 Felső fűrészlap védőburkolat
 - 1 Vezető rögzítő támasztó
 - 1 Vezető tartókar
 - 1 Vezető támasztó
 - 1 Motor keret burkolat
 - 1 Kapcsolódoboz tartókar
 - 1 Emelő tengely
 - 1 Mozgatható fűrészlap védőburkolat
 - 1 Szögskála
 - 2 Rúd
 - 1 Csulócsap
 - 1 Emelőkar
 - 1 Vezető rögzítő gomb
 - 2 Szög rögzítő gomb
 - 3 Hálózati kábel rögzítő
 - 2 Csulópánt
 - 2 M8 x 16 hatlapfejú csavar
 - 2 M8 x 30 hatlapfejú csavar
 - 2 M6 x 20 állvány csavar
 - 3 M6 önzáró anya
 - 2 M8 önzáró anya
 - 5 M6 anya
 - 2 M6 szárnyas anya
 - 5 M6 x 16 imbuszcsavar
 - 1 M6 x 25 imbuszcsavar
 - 2 M5 x 60 hornyos fejű csavar (D27400T)
 - 2 M5 anya (D27400T)
 - 4 4,2 x 16 csillag fejű csavar (D27400)
 - 4 4,8 x 16 csillag fejű csavar
 - 7 3,5 x 9,5 csillag fejű csavar
 - 2 M4 x 8 csillag fejű csavar
 - 2 D5 lapos alátét (D27400T)
 - 1 D6 lapos alátét
 - 2 D6-11 lapos alátét
 - 6 D6,6-18 lapos alátét
 - 2 D9-27 lapos alátét
 - 3 D6,4 recézett alátét
 - 2 D8 rugalmas rögzítő gyűrű
 - 2 D12 rugalmas rögzítő gyűrű
- 1 Csomag, tartalma:
 - 1 Asztalbetét
 - 1 Hasító kés rögzítő szett
 - 1 Hasító kés
 - 1 Fűrészlap
 - 1 Fűrészlap rögzítő alátét szett
 - 1 Betétdarab
 - 1 Csapbetét
 - 1 Fűrészlap felfogó anya
 - 1 4,8 x 16 csillag fejű csavar, süllyesztett

- 1 M10 x 30 állvány csavar
- 1 M10 anya
- 1 D10 Belleville alátét
- 1 Imbuszkulcs 5 mm
- 1 Imbuszkulcs 8 mm
- 1 Dugókulcs 10 mm
- 1 Dugókulcs 13 mm
- 1 Kombinált fogó
- 1 Doboz, tartalma:
 - 4 Láb
 - 2 Rövid kereszttartó
 - 2 Hosszú kereszttartó
 - 2 Motor keret tartókar
 - 1 Vezetőrógzító sín
 - 1 Vezetőirányító sín
 - 1 Tasak, tartalma:
 - 2 Vezetősín rögzítő gomb
 - 5 M6 x 20 állványcsavar
 - 16 M6 x 12 hatlapfejű csavar
 - 3 M6 önzáró anya
 - 8 M6 sapkás anya
 - 16 M6 anya
 - 16 D6 lapos alátét
 - 8 D6 Belleville alátét
 - 5 D6 szorító rugó
- 1 Kezelési utasítás
- 1 Robbantott ábra

- Győződjön meg arról, hogy a készülék, a részesegységek és a tartozékok nem sérültek-e meg a szállítás alkalmával.
- A gép üzembe helyezése előtt alaposan olvassa át a kezelési utasítást, és legyen tisztában a készülék működésével.

Leírás (A ábra)

Az Ön DeWALT D27400/D27400T asztalos körfűrészgépe fa és fatermékek az építkezési területen történő professzionális vágási munkálataira lett kifejlesztve.

1. Be/ki üzemi kapcsoló
2. Asztal
3. Asztalbetét
4. Vezetőirányító sín
5. Felső fűrészlap védőburkolat
6. Hasító kés
7. Fűrészlap
8. Kombinált hasító- és gérvezető
9. Asztallábazat
10. Rögzítő furat (padlóhoz)
11. Emelőkar
12. Vezetőrógzító sín

Elektromos biztonság



A készüléket csak egy adott feszültségre tervezték. Mindig ellenőrizze, hogy a hálózati feszültség megfelel-e a gép adattábláján feltüntetettnek!

Hosszabbító kábel használata

Ha hosszabbító kábel használata szükséges, úgy használjon egy arra jóváhagyott hosszabbító kábelt, ami megfelel a készülék felvett teljesítményének (lásd a műszaki adatoknál). A minimális kábelér 1,5 mm². Erre a célra a hazai előírások szerinti H 07 RN-F jelzésű, 2x1,5 mm², vagy ennél nagyobb keresztmetszetű kábel a megfelelő.

Ha kábeldobon lévő hosszabbító kábelt használ, mindig teljes hosszában tekercselje le az üzembe helyezés előtt.

Továbbá vegye figyelembe az alábbi táblázatban szereplő adatokat.

Kábelméret (mm ²)		Kábel teljesítmény (Amper)					
1.50		15					
2.50		20					
4.00		25					
		Kábel hossz (m)					
		7.5	15	25	30	45	60
Volt	Amper	Kábel teljesítmény (Amper)					
230	0 – 2.0	6	6	6	6	6	6
	2.1 – 3.4	6	6	6	6	6	6
	3.5 – 5.0	6	6	6	6	10	15
	5.1 – 7.0	10	10	10	10	15	15
	7.1 – 12.0	15	15	15	15	20	20
	12.1 – 20.0	20	20	20	20	25	–

Háromfázisú készülékeket közvetlenül a főáramforrásra kell kötni, ezt csak egy megfelelően képzett villanyszerelő végezheti el. Feszültség csökkenés

A bekapcsolási túláram átmeneti feszültség csökkenést okozhat. Kedvezőtlen energiaellátási körülmények között, más berendezések teljesítményére hatással lehet.

Ha a rendszer energiaellátási ellenállása alacsonyabb $0,25 \Omega$ -nál, kisebb zavarok fordulhatnak elő.

Összeszerelés



Mielőtt elkezdi a gép összeszerelését, győződjön meg arról, hogy a hálózati csatlakozó le van választva az áramforrásról, és a készülék ki van kapcsolva.

Kicsomagolás (B1 ábra)

- Vegye ki a részegységeket, dobozokat és csomagokat a dobozból.

Azonosítsa a részegységeket (B ábra)

Az azonosítás leegyszerűsítéséhez csomagolja ki és sorakoztassa fel az összes részegységet.

15. Kombinált kulcs
16. Dugókulcs 10 mm
17. Dugókulcs 13 mm
18. Imbuszkulcs 5 mm
19. Imbuszkulcs 8 mm
20. Rúd
21. Csuklócsap
22. Rugalmas rögzítő gyűrű D12
23. Önzáró anya M6
24. Sima alátét D6
25. Hatlapfejű csavar M8 x 30
26. Rugalmas rögzítő gyűrű D8
27. Csillag fejű csavar M4 x 8
28. Szög rögzítő gomb
29. Állvány csavar M6 x 20
30. Csuklópánt
31. Hatlapfejű csavar M8 x 16
32. Sima alátét D9-27
33. Önzáró anya M8
34. Csillag fejű csavar 3,5 x 9,5
35. Imbuszcsavar M6 x 16
36. Recézett alátét D6.4
37. Hatlapfejű csavar M6 x 12
38. Anya M6
39. Csillag fejű csavar 4.8 x 16

40. Csillag fejű csavar 4.2 x 16 (D27400)
41. Hálózati kábel rögzítő
42. Belleville alátét D6
43. Szárnyas anya M6
44. Állvány csavar M10 x 30
45. Belleville alátét D10
46. Anya M10
47. Imbuszcsavar M6 x25
48. Sapkás anya M6
49. Szorító rugó D6
50. Vezető sín rögzítő gomb
51. Vezető rögzítő gomb
52. Sima alátét D6.6-18
53. Hornyolt fejű csavar M5 x 60 (D27400T)
54. Sima alátét D5 (D27400T)
55. Anya M5 (D27400T)
56. Csillag fejű csavar, süllyesztett 4.8 x 16

Az összeszereléshez szükséges szerszámok (Nem a készülék tartozéka)

A géppel szállított szerszámokon kívül az alábbiakra van szükség az összeszereléshez:

- Lapos csavarhúzó
- Csillag csavarhúzó
- Vonalzó
- Derékszög vonalzó
- Puha kalapács (vagy normál kalapács és egy fadarab)



Mindig a megfelelő típusú, és méretű szerszámot használja.

A motor felszerelése a motor keretre (C1 – C5 ábra)

Szükséges részegységek: 2 rúd (20), 2 rugalmas rögzítő gyűrű (22) (C1 ábra).

- Helyezze a motoregységet egy munkaasztalra, úgy, hogy a meghajtó tengely (61) nézzen felfelé.
- Vezesse a hasító kés tartókart (62) keresztül a motor keret nyílásán (C2 ábra).
- Tartsa a keretet (63) az ábra szerinti szögben, és vezesse az első felfüggesztő fület (64) a kivágáson (65) keresztül (C3 ábra).
- Forgassa a keretet az óramutató járásával megegyező irányba, és bújtsa át a kivágáson a második fűggesztő fület is.
- Tartsa most szintben a keretet és illessze a fűggesztő füleket a kereten található furatokkal egy síkba (C4 ábra).
- Csúsztassa a rudakat (20) a keret furatain és a fűggesztő füleken (66) keresztül addig, amíg a rúd négyszögletes vége (67)

beilleszkedik a megfelelő nyílásba (68) (C4 ábra).

- Rögzítse a rudakat (20) a helyükre a rugalmas rögzítő gyűrűk (22) segítségével (C5 ábra).

A fűrészlappal emelő egység felszerelése (D1 – D5 ábra)

Szükséges részegységek: 1 csuklócsap (21), 1 önzáró anya (23), 1 sima alátét (24), 2 hatlapfejű csavar (25), 2 rögzítő gyűrű (26), 2 csillag fejű csavar (27) (D1 ábra).

- Fordítsa a motorkeret szerelvényt az oldalára az ábra szerint (D2 ábra).
- Helyezze az emelő tengelyt a motor keretre. A felfogóknak (70) a megfelelő furatokhoz (71) kell esniük.
- Szerelje fel az emelő tengelyt a csavarok (25) segítségével.
- Helyezze az emelő fogantyút (11) a tengelyre (69) (D3 ábra). Ellenőrizze, hogy a fogantyú sima fele találkozzon a tengely menetes felével (72).
- Rögzítse a fogantyút az alátéttel (24) és az anyával (23).
- Forgassa az emelő fogantyút az óramutató járásával megegyező irányba addig, amíg az orsóhüvelyek (73) teljesen a helyükre kerülnek.
- Illessze a húzókarok (74) alsó végén található furatokat egy vonalba a motoron található csaplyukakkal (75) (D4 ábra). Ellenőrizze, hogy a kisebb orsóhüvelyen lévő tartókarok az illeszték belső felén legyenek.
- Csúsztassa keresztül a csuklócsapot az illesztéken és a csaplyukakon az ábra szerint.
- Rögzítse a húzókarokat a helyükre a rögzítő gyűrűk (26) segítségével.
- Szerelje fel a burkolatot (76) a keretre a csavarok segítségével (27) (D5 ábra).

A motor keret szerelvény felszerelése az asztalra (E1-E6 ábra)

Szükséges részegységek: 2 rögzítő gomb (28), 2 állvány csavar (29), 2 csuklópánt (30), 2 hatlapfejű csavar (31), 2 sima alátét (32), 2 önzáró anya (33), 3 imbuszcsavar (35), 3 recézett alátét (36), 3 anya (38), 8 Belleville alátét (42), 8 sapkás anya (48), 6 sima alátét (52) (E1 ábra).

A keret tartókarok felszerelése

- Helyezze a fűrészasztalt fejjel lefelé egy munkaasztalra az ábra szerint (E2 ábra).
- Helyezze a tartókarokat (77) a csapokra (78).
- Tegyen minden csapvégre egy alátétet (42) és egy anyát (48).
- Húzza meg az anyákat kézzel.

A csuklópántok felszerelése

- Helyezzen egy csuklópántot (30) a csapfuratba (79) (E3 ábra).
- Helyezze a motor keret szerelvényt a tartókarok (77) közé az ábra szerint (E4 ábra).
- Miközben egy kézzel függőleges helyzetben tartja a motor keretet, helyezze a csuklópántokat (30) a fülek (80) közé a motor keret végeinek szélei mögé.
- Igazítsa egymáshoz a tartókarok, a motor keret és a csuklópántok furatait.
- Helyezzen egy csavart (31) mindegyik furatba.
- Tegyen minden csavarvégre egy anyát (33).
- Húzza meg szorosan az anyákat.

A szög rögzítő gomb felszerelése

- Miközben függőleges helyzetben tartja a motor keret szerelvényt, tegyen egy alátétet (32) a tartókarok (77) és a motor keret végeinek szélei közé (E5 ábra).
- Illessze az alátétet a négyszögletes furatra (81).
- Helyezzen a furatba egy állvány csavart (29).
- Tegye a szög rögzítő gombot (28) a csavarok végeire.
- Húzza meg a szög rögzítő gombot.

A szögütőkő felszerelése

- Helyezzen egy alátéttel (52) ellátott csavart (35) az elülső tartókar (77A) rögzítő gombjának (28) bal oldalán lévő vágatába (E6 ábra).
- Helyezzen egy alátéttel (52) ellátott csavart (35) a hátulsó tartókar (77B) rögzítő gombjának (28) mindét oldalán lévő vágatba.
- Tegyen minden csavarra egy alátétet (52), egy recézett alátétet (36) és egy anyát (38).
- Húzza meg kézzel az anyákat.

A hasító kés felszerelése (F1 – F3 ábra)

Szükséges részegységek: 1 állvány csavar (44), 1 Belleville alátét (45), 1 anya (46) (F1 ábra).

- Helyezze a hasító kést (6) a támasztólappra (81), úgy, hogy a vajat nyílások a fülekre essenek (F2 ábra). Ellenőrizze, hogy a támasztólapon lévő nyíl (82) a hasító kés teteje felé mutasson.
- Illessze a szorítólapot (83) a hasító késre.
- Helyezze a csavart (44) a felfogó tartókaron (84) lévő vajatba (F3 ábra).
- Helyezze a hasító kés szerelvényt a felfogó tartókara, úgy, hogy a szélek körbefogják a tartókart.
- Helyezze a Belleville alátétet (45) és az anyát (46) a csavarra.



Ellenőrizze, hogy a Belleville alátét homorú fele találkozik a szorítólappal.

- Húzza meg kézzel az anyát.

A fűrészlap befogó alátét felszerelése (G1 és G2 ábra)

- Csúsztassa a betétdarabot (85) a fűrészlap tengelyre (86) (G1 ábra).
- Forgassa a tengelyt (86) addig, amíg a csaplyuk (87) felfelé néz (G2 ábra).
- Helyezze a csapbetétet (88) a csaplyukba.
- Helyezze a belső szorító alátétet (89) a tengelyre (G1 ábra). Ellenőrizze, hogy a csapbetét a helyén maradjon.
- Helyezze a külső szorító alátétet (90) a tengelyre.
- Illessze a fűrészlap felfogó anyát (91) a tengelyre. Ellenőrizze, hogy a felfogó anya gyűrűje a külső szorító alátét irányában legyen.
- Húzza meg kézzel az anyát.

A kés védőburkolat szerelvény felhelyezése (H1 – H4 ábra)

Szükséges részegységek: 2 anya (23), 2 sima alátét (24), 7 csillag fejű csavar (34), 2 imbuzscsavar (35) (H1 ábra).

A mozgatható védőburkolat felszerelése

- Tartsa a mozgatható védőburkolatot (92) a tartókarok (77) között (H2 ábra).
- Helyezzen egy alátétet (24) a védőburkolat és a tartókarok közé.
- Igazítsa egy vonalba a tartókarok furatait, az alátétet és a védőburkolatot.

- Helyezzen egy-egy csavart (35) a furatokba.
- Helyezzen egy-egy anyát (23) a csavarokra.
- Húzza meg az anyákat.

A rögzített védőburkolat felszerelése

- Miközben a mozgatható védőburkolatot (92) függőleges pozícióban tartja, helyezze a rögzített védőburkolatot (93) a motor keretre, úgy, hogy a csavarfuratok egy vonalba kerüljenek (H3 ábra). A mozgatható burkolat széle a rögzített védőburkolat perem fülei (94) mögé kell, hogy essenek.
- Szerelje fel a rögzített burkolatot a motor keretre (63) a csavarok segítségével (34).

A por kiömlő csonk felszerelése

- Helyezze a por kiömlő csonkot (95) a fűrészlap védőburkolatra (93) úgy, hogy a csavarfuratok egy vonalba essenek (H4 ábra).
- Rögzítse a csonkot a csavarok (34) segítségével.

Az asztallábazat összeszerelése (I1 – I3 ábra)

Szükséges részegységek: 16 sima alátét (24), 16 hatlapfejű csavar (37), 16 anya (38) (I1 ábra).

Lábak felszerelése

- Tartsa az első lábat (96) az asztallap valamelyik sarkához az ábra szerint (I2 ábra).
- Állítsa egy vonalba a lábon lévő furatokat a sarok szélein található furatokkal.
- Tegyen minden furatba egy csavart (37).
- Tegyen minden csavarvégre egy alátétet (24) és egy anyát (38).
- Húzza meg kézzel az anyákat.
- Ismétlje meg a fentieket a többi láb felszereléséhez.

A keresztartók felszerelése

- Tartsa az egyik rövid keresztartót (97) az asztal rövidebb oldala mentén lévő két láb közé (I3 ábra).
- Állítsa egy vonalba a lábon lévő furatokat a keresztartó végén lévő furatokkal.
- Tegyen minden furatba egy csavart (37).
- Tegyen minden csavarvégre egy alátétet (24) és egy anyát (38).
- Húzza meg kézzel az anyákat.
- Ismétlje meg a fentieket a hosszú keresztartók (98) felszereléséhez.

A kapcsoló doboz felszerelése (J1 – J5 ábra)

Szükséges részegységek: D27400: 2 csillag fejű csavar (39), 4 csillag fejű csavar (40), 3 hálózati kábelrögzítő (41), (J1 ábra). D27400T: 2 csillag fejű csavar (39), 3 hálózati kábelrögzítő (41), 2 hornyolt fejű csavar (53), 2 sima alátét (54), 2 anya (55) (J1 ábra).

- A tartó kapcsolódobozra való illesztéséhez, kövesse az alábbiak egyikét:
 - D27400: Rögzítse a tartót (99) a kapcsoló dobozra (100) a csavarok (40) segítségével az ábra szerint (J2 ábra).
 - D27400T: Vezesse a csavarokat (53) a tartón (99) és a kapcsoló dobozon (100) keresztül az ábra szerint. (J3 ábra). Helyezzen egy alátétet (54) és egy anyát (55) a csavarokra, és húzza meg az anyákat.
- Szerelje fel a kapcsoló doboz szerelvényt (100) az asztallapra a csavarok (39) segítségével (J4 ábra).
- Csíptesse a kábelrögzítőt (41) a hálózati kábelre (101) és vezesse a kapcsolódoboztól a motorig (J5 ábra).
- Illesse a kábelrögzítőt az asztallap csapott széléhez.



Ellenorizze, hogy a kábel rendezetten van elvezetve az asztallap belső szélé mentén, és elegendő mennyiségű kábelt hagyott a motor keret szerelvény maximális szögu billentéséhez.

Sínek felszerelése (K1 – K3 ábra)

Szükséges részegységek: 3 anya (23), 5 állványcsavar (29), 5 szorító rugó (49), 2 rögzítő gomb (50) (K1 ábra).

- Állítsa a lábaira a készüléket.
- Húzza szorosra az összes rögzítő elemet, ami az asztallapot tartja az asztallábazathoz.

A rögzítő sín felszerelése

- Az asztallap szélé mentén található mindkét furatba helyezzen egy csavart (29) (K2 ábra).
- Az ábra szerint tegyen minden csavarra egy szorító rugót (49).
- Helyezze a sánt (12) a csavarokra.
- Illesse a rögzítő gombot (50) a csavarokra.

A vezetősín felszerelése

- Az asztallap szélé mentén található mindhárom furatba helyezzen egy csavart (29) (K3 ábra).
- Az ábra szerint tegyen minden csavarra egy szorító rugót (49).
- Helyezze a sánt (4) a csavarokra.
- Illeszen minden csavarra egy anyát (23). Még ne húzza meg az anyákat.
- Állítsa össze a vezetőt az alábbiak szerint, és csúsztassa a vezetősín (4) mögé.
- Állítsa be a sánt csavaronkénti szorítással addig, amíg a vezetőlap simán, játék nélkül csúszik benne.

A vezető összeszerelése (L1 és L2 ábra)

- Fogja a vezető támasztót (102) és csúsztassa a vezetősín (12) mögé (L1 ábra).
- Húzza meg a rögzítő gombokat (50).
- Helyezze a vezető tartót (103) a vezető támasztóra (102).
- Tegyen egy anyát (23) és egy rögzítő gombot (51) a menetes csavarvégre az ábra szerint. Ne húzza szorosra az anyát, mivel a vezető tartónak a menetes végződés körül körbe kell forognia.
- Csúsztassa a vezető rögzítőt támasztót (104) a vezető profilba (105) (L2 ábra).
- Helyezze a vezető profilt a vezető tartó domború feléhez.
- Rögzítse a vezető profilt a szárnyas anyák (106) segítségével.

A fűrészlappal felszerelése (A, M1 és M2 ábra)



Az új fűrészlappal fogai nagyon élesek, ezáltal kezelése veszélyes.



Használjon fogót, vagy viseljen védőkesztyűt, ha a fűrészlappal dolgozik.

- Állítsa be a fűrészlappal tengelyt (86) (M1 ábra) a legmagasabb pozícióba az emelőkar (11) segítségével (A ábra).
- Távolítsa el az anyát (91) és a külső rögzítő alátétet (90) (M1 ábra).
- Illesse fel a fűrészlappal (7) a tengely gyűrűre a belső rögzítő alátétet (89), ügyeljen rá, hogy a fűrészlappal felső szélén lévő fogak előre mutassanak (a kezelő felé).
- Szerelje vissza a külső alátétet (90) és az anyát az ábra szerint. Ügyeljen rá, hogy a fűrészlappal anya gyűrűje a külső alátét felé mutasson.

- Szorítsa meg az anyát az óramutató járásával ellentétes irányba. Használjon az imbuszkulcsot és a kombinált fogót (M2 ábra).

A hasító kés beállítása (N1 és N2 ábra)

- Lazítsa meg az anyát (46) néhány fordulattal.
- Állítsa be a hasító kést (6), úgy, hogy a távolság a kés és a fűrészlap között 3-8 mm, a legmagasabb helyzetben álló fűrészfog és a hasító kés között körülbelül 13 mm (N2 ábra).
- Szorítsa meg az anyát a hasító kés elmozdítása nélkül.

Az asztalbetét felszerelése (O ábra)

- Helyezze a betétet (3) az asztallapon található nyílásba az ábra szerint.
- Rögzítse a betétet az asztalaphoz a csavar (56) segítségével.



Soha ne használja a készüléket az asztalbetét nélkül! Azonnal cserélje ki az asztalbetétet, ha elkopott vagy megsérült!

A felső fűrészlap védőburkolat felszerelése (P ábra)

- Rögzítse a felső védőburkolatot (5) a hasító késhez a csavar (47) és az önzáró anya (23) segítségével, az ábra szerint.

A szögskála felhelyezése (Q ábra)

- Állítsa a fűrészlapot jobbra dőlésbe az alábbi utasításoknak megfelelően.
- Ragassza rá a szögskálát (108) a keret tartóra (77), ügyeljen rá, hogy a 0° jelölés a fűrészlap védőburkolat (93) szélével egybeessen!

A készülék üzemkész helyzetbe állítása

- Vigye a készüléket arra a helyre, ahol üzembe kívánja helyezni.



Mindig hívjon segítséget, a készülék mozgatásához. A készülék túl nehéz ahhoz, hogy egy személy mozgassa.

- Ha lehetséges csavarozza a készüléket a padlózathoz, a padló rögzítő furatok segítségével.
- Helyezze áram alá a készüléket.

A készülék beállítása



Mielőtt hozzáfog a készülék megfelelő beállításához, győződjön meg arról, hogy a hálózati csatlakozó le van választva az áramforrásról, a készülék ki van kapcsolva.

A fűrészlap magasság beállítása (A ábra)

- Az emelkar (11) segítségével állítsa be a megfelelő fűrészlap magasságot.
 - A magasság növeléséhez az óramutató járásával megegyező irányba tekerje.
 - A magasság csökkentéséhez az óramutató járásával ellentétes irányba tekerje.

A fűrészlap vezetőhöz igazítása (R ábra)

- Állítsa a fűrészlapot a legmagasabb pozícióba.
- Állítsa be a vezetőt hasító pozícióba.
- Ellenőrizze a pontos beállítást úgy, hogy a vezetőt a fűrészlaphoz helyezi.
- Ha további beállítás szükséges, lazítsa meg az anyákat (48), melyek a tartókarokat (77) rögzítik a fűrészasztalhoz. Óvatosan ütögesse meg a tartókarokat egy puha kalapács segítségével addig, amíg a fűrészlap párhuzamos helyzetben áll a vezetővel.
- Húzza szorosra az anyákat a dugókulcs (16) segítségével.

A szögűtköző beállítása (S1 és S2 ábra)

- Állítsa a fűrészlapot a legmagasabb pozícióba.

A derékszög szögűtközők beállítása (S1 ábra)

- Lazítsa meg a rögzítő gombot (28).
- Egy derékszög vonalzó segítségével ellenőrizze, hogy a fűrészlap és az asztallap pontosan 90°-os szögben álljanak egymáshoz képest.
- Húzza meg a rögzítő gombot.
- Állítsa be a szögűtközőt úgy, hogy meglazítja az anyákat (109), és a motor keret szerelvényhez húzza. Húzza szorosra az anyákat.

A 45°-os szögűtközők beállítása (S2 ábra)

- Lazítsa meg a rögzítő gombot (28).
- Egy derékszög vonalzó segítségével

ellenőrizze, hogy a fűrészlap és az asztallap pontosan 45°-os szögben álljanak egymáshoz képest.

- Húzza meg a rögzítő gombot.
- Állítsa be a szögütközőt úgy, hogy meglazítja az anyát (110), és a motor keret szerelvényhez húzza. Húzza szorosra az anyát.

A vezető beállítása (T1 – T3 ábra)

A vezető beállítása hasításhoz (T1 ábra)

- Csúsztassa a vezető szerelvényt a rögzítő sín (12) mögé.
- Lazítsa meg a rögzítő gombot (51) és forgassa a vezetőt addig, amíg a fűrészlappal párhuzamos helyzetbe kerül.
- Húzza meg a gombot.
- Lazítsa meg a szárnyas anyákat (106) és csúsztassa a vezető profilt (105) addig, amíg tökéletes a hasítási irányítást biztosít az egész asztallapon keresztül.
- Húzza meg a szárnyas anyákat.
- Csúsztassa a vezető szerelvényt az asztallapon keresztül, és állítsa be a megfelelő pozícióban a skála (111) segítségével.
- Húzza meg a vezető sín gombot (50).

A vezető beállítása keresztvágáshoz (T2 és T3 ábra)

A vezető tartónak előre beállított pozíciói vannak 0°, 15°, 30° és 45°-nál és beállítható bármely közbenső szögben.

- Csúsztassa a vezető szerelvényt a vezetősín (4) mögé (T2 ábra).
- Lazítsa meg a rögzítő gombot (51) és forgassa a vezetőt addig, amíg a fűrészlappal 90°-os szöget zár be.
- Gérvágáshoz állítsa be a kívánt szöget (T3 ábra).
- Húzza meg a rögzítő gombot.
- Lazítsa meg a szárnyas anyákat (106).
- Állítsa be a vezető profilt (105) olyan távolságban a fűrészlaptól, hogy a fűrészlap ne legyen a vezető útjában.
- Húzza meg a szárnyas anyákat.

Használati utasítások



Mindig tartsa be a biztonságtechnikai előírásokat és az idevonatkozó rendszabályokat.

- Mindig a megfelelő fűrészlapot szereljen a készülékre. Ne használjon túlságosan kopott fűrészlapot. A fűrész maximális fordulatszáma nem lehet nagyobb, mint a fűrészlapé.
- Ne kísérletezzen túlságosan kicsi munkadarabok vágásával.
- Ne gyakoroljon túl nagy nyomást a fűrészlappra. Hagyja a saját ütemében vágni. Ne erőltesse a munkamenetet.
- A vágás megkezdése előtt engedje a motort teljes fordulatszámra felpörögni.
- Ellenőrizze, hogy minden rögzítő gomb és kar meg legyen húzva.
- Soha ne használja a fűrész szabadkézi vágásra!
- Soha ne használja a fűrész hornyolásra!
- Ne fűrészeljen vetemedett, hajlott vagy görbült munkadarabot. Legalább a munkadarab egyik oldala legyen egyenes és sima, hogy a hasító vezetőt, vagy gérvetőt követhesse.
- Mindig támassa meg a hosszú munkadarabokat, hogy a visszaütést megelőzze.
- A vágó területéről soha ne vegyen el semmilyen nyesedéket munka közben, ha a fűrészlap mozgásban van.
- Soha ne használja a készüléket úgy, hogy a felső fűrészlap védőburkolat nincs a helyén!

A készülék be- és kikapcsolása (U ábra)

A be/ki üzemi kapcsolónak van egy nullfeszültség funkciója: ha az áramellátás bármilyen okból megszakad, a kapcsolót újra kell aktiválni.

- A készülék bekapcsolásához nyomja meg a zöld start gombot (112).
- A készülék kikapcsolásához nyomja meg a piros stop gombot (113).

Alapvágások

Hasítás / Hosszvága (A, S1, S2, T1 és V ábra)

- Állítsa a dőlés szöget 0°-ba.
- Állítsa be a kívánt fűrészlap magasságot.
- Állítsa be a vezetőt hasításra / hosszvágásra.
- Tartsa a munkadarabot az asztalon, egyenesen a vezetőhöz tolva. A munkadarab és a fűrészlap között legyen körülbelül 25 mm távolság.
- Tartsa mindkét kezét a fűrészlap útjától távol.

- Kapcsolja be a készüléket, és hagyja, hogy felpörögjön a maximális fordulatszámra.
- Lassan vezesse be a munkadarabot a felső védőburkolat alá, szorosan a vezetőnek nyomva. Hagyja a fűrészfogakat szabadon vágni, ne erőltesse a munkadarabot a fűrészlapon keresztül. A fűrészlap sebessége állandónak kell maradnia.
- Mindig használjon nyomódarabot (114), ha a fűrészlap közelébe érkezik.
- Ha befejezte a fűrészélést, kapcsolja ki a készüléket, hagyja a fűrészlapot teljesen megállni és távolítsa el a munkadarabot.



- Soha ne nyomja vagy tartsa a szabad vagy levágott részét a munkadarabnak.
- Mindig használjon nyomódarabot, ha kis munkadarabot fűrészél.

Szögévágás

- Állítsa be a kívánt vágásszöget.
- Járjon el a hosszévágás fejezetben leírtak szerint.

Keresztévágás (A, S1, S2, T2 és W ábra)

- Állítsa a dőlés szöget 0°-ba.
- Állítsa be a kívánt fűrészlap magasságot.
- Állítsa be a vezetőt keresztévágáshoz.
- Tartsa a munkadarabot (115) az asztalon, egyenesen a vezetőhöz tolva (105). A munkadarab és a fűrészlap között legyen körülbelül 25 mm távolság.
- Tartsa mindkét kezét a fűrészlap útjától távol.
- Kapcsolja be a készüléket, és hagyja, hogy felpörögjön a maximális fordulatszámra.
- Tartsa a munkadarabot szorosan a vezetőhöz nyomva és lassan mozgassa a vezető szerelvényvel együtt addig, amíg a munkadarab a felső védőburkolat alá kerül. Hagyja a fűrészfogakat szabadon vágni, ne erőltesse a munkadarabot a fűrészlapon keresztül. A fűrészlap sebessége állandónak kell maradnia.
- Ha befejezte a fűrészélést, kapcsolja ki a készüléket, hagyja a fűrészlapot teljesen megállni és távolítsa el a munkadarabot.

Keresztévágás ferdeszögben

- Állítsa be a kívánt vágásszöget.
- Járjon el a keresztévágás fejezetben leírtak szerint.

Gérvágás (T3 ábra)

- Állítsa be vezetőt a kívánt szögbe.
- Járjon el a keresztévágás fejezetben leírtak szerint.

Összetett gérvágás

Ez a vágástípus a szög- és gérvágás kombinációja.

- Állítsa be a kívánt vágásszöget.
- Állítsa be vezetőt a kívánt szögbe.
- Járjon el a gérvágás fejezetben leírtak szerint.

Porelszívás

A készülék egy 28 mm-es porelszívó csonkkal van felszerelve a felső fűrészlap védőburkolaton és egy 100mm-es másik porelszívó porttal a rögzített védőburkolat oldalán.

- A munkavégzés alatt mindig csatlakoztasson egy megfelelő porelszívó berendezést a készülékre.
- Amikor csak lehetséges, mindig olyan elszívó berendezést csatlakoztasson a készülékekhez, amely megfelel az idevonatkozó szabályozásban előírt porkibocsátási értékeknek.

Karbantartás

Az Ön DEWALT készüléke minimális karbantartás mellett hosszú távú felhasználásra lett tervezve. A készülék folyamatos megfelelő működése nagymértékben függ az alapos ápolástól és a rendszeres tisztítástól.



Tisztítás

Tartsa a készülék levegőréseit tisztán, biztosítsa, hogy mindig nyitottak legyenek; és rendszeresen tisztítsa meg a motorházat egy puha ronggyal.

- Rendszeresen tisztítsa az asztallapot.
- Rendszeresen tisztítsa a vezető szerelvényt.
- Rendszeresen tisztítsa a porgyűjtő rendszert.

Környezetvédelem



Elkülönített begyűjtés. Ezt a készüléket el kell különíteni a normál háztartási hulladéktól.

Egy napon, mikor készüléke eléri technikai élettartamának végét, vagy nincs további szüksége rá, gondoljon a környezetvédelemre. A terméket a normál háztartási hulladéktól elkülönítve kell megsemmisíteni.



Az elhasználódott termékek és csomagolások elkülönített begyűjtése lehetővé teszi, ezek újrahasznosítását. Újrahasznosított vagy újra feldolgozott anyagok segítségével a környezetszennyezés, illetve a nyersanyagok iránti igény nagymértékben csökkenthető.

A helyi előírások rendelkezhetnek az elektromos készülékek háztartási hulladéktól elkülönített begyűjtéséről, helyhatósági hulladéklerakó helyeken vagy a kereskedők által új termék megvásárlásakor.

DEWALT termékeire az élettartamuk lejártával visszavételi lehetőséget kínál. Ez a szolgáltatás ingyenes. Ha igénybe veszi ezt a szolgáltatást, kérjük, juttassa el készülékét a legközelebbi DEWALT szervizbe, melyekről a Magyarországi Képviseletnél érdeklődhet.

A szervizzel kapcsolatban a következő Internet oldalon is felvilágosítást kaphat:

www.2helpU.com.

EU-TANUSÍTÁS



D27400/D27400T

DEWALT tanúsítja, hogy ezek az elektromos szerszámok megfelelnek a következő irányelveknek és szabványoknak: 98/37/EEC, 89/336/EEC, 73/23/EEC, EN 61029-1, EN61029-2-4, EN 55014-2, EN 55014, EN 61000-3-2 és EN 61000-3-3.

További információért, kérjük, lépjen kapcsolatba a DEWALTtal az alábbi címen.

L_{pA} (hangnyomásszint)

dB(A)* 97

L_{WA} (hangteljesítményszint) dB(A) 106

**A munkahelyre vonatkozó emissziós érték.

Műszaki és Termékfejlesztési Igazgató
Horst Großmann
DEWALT, Richard-Klinger-Straße 40,
D-65510, Idstein, Germany

TÜV Rheinland
Product and Safety GmbH (TRPS)
Am Grauen Stein 1
D-51105 Köln
Germany

Biztonságtechnikai előírások

Helyhez kötött elektromos szerszám használatakor mindig tartsa be a helyi biztonságtechnikai rendszabályokat, így megelőzheti a tűzveszély, az elektromos áramütés és a személyi sérülések lehetőségét.

Figyelmesen olvassa el a kezelési útmutatót a gép üzembe helyezése előtt.

Kérjük, gondosan őrizze meg a kezelési útmutatót, hogy a későbbiekben is bármikor utána nézhesen a géppel kapcsolatos összes információknak.

Általános biztonságtechnikai előírások

- **Tartsa rendben a munkahelyét.**
A zsúfolt, rendetlen munkaterület növeli a balesetveszélyt.
- **Legyen figyelemmel a környezeti behatásokra.** Ne hagyja szabadban a gépet, óvja az esőtől. Ne használja nyirkos, nedves környezetben. Gondoskodjon a munkaterült megfelelő megvilágításáról (250-300 Lux). Ne használja a készüléket robbanás és tűzveszélyes helyeken, például gyúlékony folyadékok és gázok közelében.
- **Tartsa távol a gyerekeket.** Gondoskodjon arról, hogy gyerekek, más személyek vagy állatok ne közelíthessék meg a munkaterületet, ne érinthessék meg a készüléket és a hálózati kábelt.
- **Viseljen megfelelő munkaruházatot.** Ne hordjon ékszert vagy laza ruházatot munkavégzés közben, mert ezek beakadhatnak a mozgó részekbe. Hosszú haj esetében használjon sapkát, hogy ne zavarja a munkában. Szabadban viseljen gumikesztyűt és csúszásmentes lábbelit.
- **Személy védelem.** Mindig viseljen védőszemüveget. Használjon arc vagy pormaszkot, ha az elvégzendő munka nagy porral, vagy lepattanó részekkel járhat. Ezek akár forróak is lehetnek, viseljen hőálló kötényt. A munkavégzés teljes időtartama alatt viseljen hallásvédő eszközt és védősisakot.
- **Védekezzen áramütés ellen.** Kerülje az érintkezést fémes részekkel (például csövek, radiátorok, tűzhelyek és hűtőszekrények). Extrém munkakörülmények között (pl.: magas páratartalom, fémpor keletkezése esetén, stb.) az elektromos biztonság növelhető egy leválasztó transzformátor

vagy (FI) hibaáram-védelmi kapcsoló előkapcsolásán keresztül.

- **Álljon biztonságosan.** Kerülje a rendellenes testtartást, és egyensúlyát soha ne veszítse el munkavégzés közben.
- **Figyeljen munkájára.** Figyeljen mindig arra, amit tesz. Használja az összes érzékszervét. Ne használja a készüléket, ha fáradt.
- **Rögzítse a munkadarabot.** Használjon satut vagy más leszorító eszközt a munkadarab rögzítésére. Így biztonságossá válik a munkavégzés, és mindkét keze szabadon marad a gép irányítására.
- **Használjon porelszívó berendezést.** Ha a készüléken megtalálható a porelszívási lehetőség, vagy a porzsák, úgy ügyeljen arra, hogy megfelelően csatlakoztassa és használja ezeket munka közben.
- **Ne hagyjon szerelőkulcsot a gépben.** A munka megkezdése előtt mindig ellenőrizze, hogy a szerelőszerszámot (kulcsot) eltávolította-e a készülékből.
- **Hosszabbító kábelek.** Használat előtt ellenőrizze a hosszabbító kábelt és cserélje le, ha az sérült. A szabadban kizárólag csak az arra jóváhagyott és jelöléssel ellátott hosszabbító kábelt szabad használni.
- **Mindig a megfelelő szerszámot használja.** A kezelési utasítás tartalmazza a készülék rendeltetésszerű használatának leírását. Ne erőltesse túl a kisebb teljesítményű készülékeket, vagy tartozékokat, nagyobb teljesítményt igénylő munkánál. A termékkel jobban és biztonságosabban elvégezheti a munkát, ha a teljesítmény kategóriájának megfelelően, rendeltetésszerűen használja. Ne erőltesse a szerszámot.
Figyelem! Az Ön biztonsága érdekében csak olyan tartozékot, illetve kiegészítő berendezést használjon, illetve csak olyan munkavégzésre használja a készüléket, melyet a kezelési utasítás ajánl!
- **Ellenőrizze a készülék állapotát.** Használat előtt mindig ellenőrizze a készüléket és a hálózati kábelt. Vizsgálja meg, hogy a mozgó részek megfelelően működnek, nincsenek akadályoztatva. Ellenőrizze a részegységeket, olajozásokat, esetleg előforduló töréseket, a kézvédő vagy a kapcsoló sérüléseit és minden olyan rendellenességet, ami befolyásolhatja a készülék használatát.
Bizonyosodjon meg róla, hogy a készülék megfelelően működik, és rendeltetésszerű

használatra kész. Ne használja a gépet, ha valamelyik alkatrésze nem teljes vagy sérült. Ne használja a gépet, ha a kapcsoló nem működőképes. A sérült vagy hibás alkatrészek javítását vagy cseréjét csak a kijelölt DEWALT szakszervizek végezhetik. Soha ne kísérelje meg a javítást Önállóan, a sérült részeket és védőberendezéseket előírás szerint kell javíttatni vagy cseréltetni.

- **Áramtalanítsa a készüléket.** Mielőtt felügyelet nélkül hagyja a készüléket, mindig kapcsolja ki és várja meg, amíg teljesen megáll a gép minden részegysége. Áramtalanítsa a készüléket, ha nem használja azt; mielőtt változtatna a gép bármely beállításán; tartozékot vagy feltétet cserél; valamint a termék átvizsgálása, szervizelése előtt.
- **Előzze meg a véletlenszerű bekapcsolást.** Győződjön meg róla, hogy az üzemi kapcsoló kikapcsolt állapotban van, mielőtt a készüléket az áramforrásra csatlakoztatja.
- **Bánjon gondosan a kábellel.** Soha ne a kábelnél fogva húzza ki a villásdugót a konnektorból. Tartsa távol a kábelt éles szélektől, vágja olajtól és hőtől. Minden használat előtt ellenőrizze a kábel állapotát, és ne indítsa be a gépet, ha a kábel sérült.
- **Ügyeljen a készülék megfelelő tárolására.** Ha nem használja a készüléket, tartsa száraz, biztonságos, gyermekek elől gondosan elzárt helyen.
- **A készülék ápolása.** Tartsa a készüléket mindig jó állapotban és tisztán a jobb és biztonságosabb munkavégzés érdekében. Kövesse a karbantartásra és tartozékcserére vonatkozó előírásokat. Tartsa a fogantyúkat és kapcsolókat szárazon, tisztán és olajtól, zsírtól mentesen.
- **Javítás.** Ez a szerszám megfelel a vonatkozó biztonsági előírásoknak. Javítást csak DEWALT szakszerviz végezhet, és csak eredeti gyári alkatrészek felhasználásával. A szakszerűtlen javítás súlyos baleset előidézője lehet.

Kiegészítő biztonságtechnikai asztalos körfűrészekhez

- **Fűrészlapok**
Ellenőrizze a fűrészlap helyes forgásirányát. Tartsa a fűrészlapot mindig élesen.

Ne használjon se kisebb, se nagyobb fűrészlapot, mint a megadott. A megfelelő fűrészlap méretei a műszaki adatok alatt megtalálható. Csak a kezelési utasításban leírt fűrészlapot használjon, mely megfelel az EN 847-1 szabványnak. Soha ne használjon semmilyen adaptert vagy felfogó tengelyt, kiegészítő gyűrűt.

- **Védőburkolatok**
Soha ne használja a készüléket, ha a védőburkolatok nincsenek a helyükön.
- **Fűrészlapok karbantartása**
Ellenőrizze, hogy a fűrészlap nem sérült vagy repedezett és a fűrészlap peremek tiszták a munkaoldalon. Használja mindkét szerelőkulcsot a feszítéshez.
- **Hasító kés**
Ellenőrizze, hogy a hasító kés megfelelő távolságra van beállítva a fűrészlaptól – 3-5 mm. Csak az eredeti hasító kést használja.
- **Nyomódarab / nyomófa**
Mindig használjon nyomódarabot vagy nyomófát, soha ne helyezze kezeit 150 mm-nél közelebb a fűrészlaphoz vágás közben.
- **Anyagok**
A készülékkel csak tömörfát, farostlemezt, fiberlapot vagy rétegelt lemezt vágjon. Soha ne vágjon másfajta anyagot. Ezek az anyagok be lehetnek vonva műanyag vagy más szélvédő rétegekkel.

Maradék kockázati tényező

A következő veszélyhelyzetek fűrészgép használatánál mindig felmerülhetnek:

- A hatályos biztonságtechnikai előírások betartásának és a védőberendezések megfelelő használatának ellenére sem kerülhetnek el bizonyos maradék kockázati tényezők.

Ezek:

- Halláskárosodás.
- Balesetveszély, a forgó fűrészlapok fedetlen részei miatt.
- Sérülésveszély, a fűrészlap cseréjekor.
- Ujjak összezúródásának veszélye, a védőburkolatok kinyitásakor.
- Egészségügyi kockázat, munkavégzés közben keletkezett por belélegzésekor, főként tölgy- bükk és MDF munkadaraboknál.

DEWALT GARANCIÁLIS FELTÉTELEK

Gratulálunk Önnek az értékes DEWALT készülék megvásárlásához.

Termékeinkre 12 hónapos garanciát biztosítunk.

30 napos cseregarancia

Amennyiben egy DEWALT termék a vásárlásától számított 30 napon belül meghibásodik és a DEWALT szakszerviz a javításra átadott készülék meghibásodását garanciális esetként elismeri, úgy a terméket rövid időn belül megjavítjuk, illetve újra cseréljük.

12 hónapos ingyen szerviz

Magában foglalja a készülék ingyenes ellenőrzését, de az elkopott alkatrészek ellenértékét meg kell téríteni. A jótállás a fogyasztó törvényből eredő jogait nem érinti.

1. A DEWALT kötelezettséget vállal arra, hogy a garanciális javításokat a 49/2003. (VII. 30.) GKM és a 151/2003 (IX.22.) sz. magyar Korm. Rend. szerint végzi.

a./ A fogyasztó jótállási igényét a jótállási jeggyel érvényesítheti, ezért azt őrizze meg.

b./ Vásárláskor az eladónak a ga-ranciakártyán fel kell tüntetnie a vá-sárlás időpontját, a termék típusát vagy termékkódját, a kereskedés nevét, címét pedig a jótállási jegyre rá kell bélyegezni. Ennek alapján szerez jogosultságot a vevő a garancia időn belül ingyenes garanciális javításra.

c./ Jótállási javítást csak érvényes jótállási jegy alapján végezhetnek a kijelölt szervizek.

d./ A jótállási jegyen történt bármi-lyen javítás, törlés vagy átírás, valótlan adatok bejegyzése, a jótál-lási jegy érvénytelenségét vonja ma-ga után.

e./ Elveszett jótállási jegyet csak a vásárlási számla felmutatásával, térítés ellenében tudunk pótolni!

f./ A jótállási jegy szabálytalan kiál-lítása vagy a fogyasztó részére tör-tendő átadásának elmaradása nem érinti a jótállási kötelezettségvállalás érvényességét.

2. Nem terjed ki a garancia:

a./ Ha a hiba rendeltetésellenes használat, átalakítás, szakszerűtlen kezelés, helytelen tárolás, elemi kár vagy egyéb, vásárlás után keletkezett okból következett be.

/A rendeltetésellenes használat elkerülése céljából a termékhez magyar nyelvű vásárlói tájékoztatót mellékelünk és kérjük, hogy az abban foglaltakat saját érdekében tartsa be!/
b./ Azon alkatrészekre, amelyeknél a meghibásodás garanciaidőn belül a helyes kezelés, karbantartás szerinti rendeltetés szerű üzemeltetés mellett az alkatrészek természetes elhasználódása, kopása következtében állt elő.

/ezek a következők: megmunkáló szerszámok pl. vágószerszám, fűrész-lánc, fűrészlap, gyalukés stb. továbbá: meghajtószj, csapágy, szénkefe, csillagkerék kpl. /

c./ A készülék túlterhelése miatt je-lentkező hibákra, amelyek a hajtómű meghibásodásához, vagy egyéb ebből adódó károkhoz vezetnek.

d./ A termék nem hivatalos DEWALT szervizben történt javításából eredő hibákra.

e./ Az olyan károsodásokra, amelyek nem eredeti DEWALT kiegészítő ké-szülékek és tartozékok használatából adódnak.

3. A fogyasztó a kijavítás iránti igényét a forgalmazónál, illetve a jótállási jegyen feltüntetett javító- szolgálatnál érvényesítheti.

Garanciális javításnál az oda- és visszaszállítás igazolt költségét a leggyorsabban igénybevehető szállítási mód -hivatalosan rögzített díjszabásának-megfelelően a szer-vizállomás téríti

/A rövid javítási határidő érdekében kérjük a készüléket postán (por-tósan) közvetlenül a Márkaszervizbe küldeni!/
-Meghosszabbodik a jótállási idő a kijavítási idő azon részével, amely a-latt a fogyasztó a terméket nem tudta rendeltetés szerűen használni.

-A jótállási és szavatossági jogok érvényesíthetőségének határidején belül a terméknek vagy jelentősebb részének kicserélése (kijavítása) e-setén a kicserélt (kijavított) termékre (termékrészre) 12 hónap jótállást biz-tosítunk.

Ezek a következők:

motor illetve állórész, forgórész, elek-tronika.

4. Garanciális javítás esetén a szerviznek a garanciakártyán az alábbi adatokat kell feltüntetnie:

- A garanciális igény bejelen-tésének dátumát,
- a hiba rövid leírását,
- a javítás módját és idő-tartamát,
- a készülék visszaadásának időpontját,
- javítás időtartamával meg-hosszabbított új garanciaidőt

5. Arra törekszünk, hogy szerviz-hálózatunkon keresztül kiváló ja-vítószolgáltatást, zökkenőmentes al-katrészellátást, és széles tartozék-paletttát biztosítsunk.

6. A fogyasztót a Polgári Törvénykönyvről szóló 1959. évi IV. törvény 306-310. §-ában, valamint a 49/2003. (VII. 30.) GKM rendeletben meghatározott jogok illetik meg.

Gyártó:

**DEWALT
Richard-Klinger Str. 11.
D-65510 Idstein/Ts.**

**Importőr/Forgalmazó:
Erfaker Kft.
1158 Budapest
Késmárk u. 9.**

DeWALT Szervizpartnerek

Stanley Black&Decker Hungary Kft kereskedelmi képviselet			
		Tel.	Fax.
Iroda	1016 Bp. Mészáros u 58/b.	214-05-61 403-65-33	214-69-35

Központi Márkaszerviz			
		Tel/fax	
FIXIT Hungary Kft.	Zsolcai kapu 9-11 3526 Miskolc	+36 46 500 385	blackanddecker@ hu.fixit-service.com https://rma.fixit-service.com/
INOX Kereskedelmi és Szolgáltató Kft.	Szolnoki út 27-29. 6000 Kecskemét	+36 30 370 7033	szerviz@inox.hu www.inox.hu/

JÓTÁLLÁSI JEGY

DeWALT

..... típusú gyártási számú termékre
 a vásárlás (üzembe helyezés) napjától számított 12 hónapig terjedő jótállást vállalunk.
 A jótállás a fogyasztó törvényből eredő jogait nem érinti és nem korlátozza.
 Gyártó neve, címe:

Importáló neve, címe: ERFAKER Kft 1158. Budapest, Késmárk u. 9.
 A vásárlás (üzembe helyezés) napja: 200..... hó nap.

..... /P.H./ aláírás

Jótállási szelvények	Levágandó jótállási szelvények
Igény bejelentés időpontja:..... Javításra átvétel időpontja:..... Hiba oka: Javítási mód/dátum.: Visszaadás időpontja:..... A jótállás új határideje:..... Szerviz neve: Munkalapszám:..... 200..... hó nap /P.H./ aláírás	Jótállási szelvény Típus:..... Gyártási szám:..... Eladás kelte: 200..... hónap Eladó szerv:..... /P.H./ aláírás
Igény bejelentés időpontja:..... Javításra átvétel időpontja:..... Hiba oka: Javítási mód/dátum.: Visszaadás időpontja:..... A jótállás új határideje:..... Szerviz neve: Munkalapszám:..... 200..... hó nap /P.H./ aláírás	Jótállási szelvény Típus:..... Gyártási szám:..... Eladás kelte: 200..... hónap Eladó szerv:..... /P.H./ aláírás
Igény bejelentés időpontja:..... Javításra átvétel időpontja:..... Hiba oka: Javítási mód/dátum.: Visszaadás időpontja:..... A jótállás új határideje:..... Szerviz neve: Munkalapszám:..... 200..... hó nap /P.H./ aláírás	Jótállási szelvény Típus:..... Gyártási szám:..... Eladás kelte: 200..... hónap Eladó szerv:..... /P.H./ aláírás

D27400 ---- B Tisch STANDORTSÄGE 2

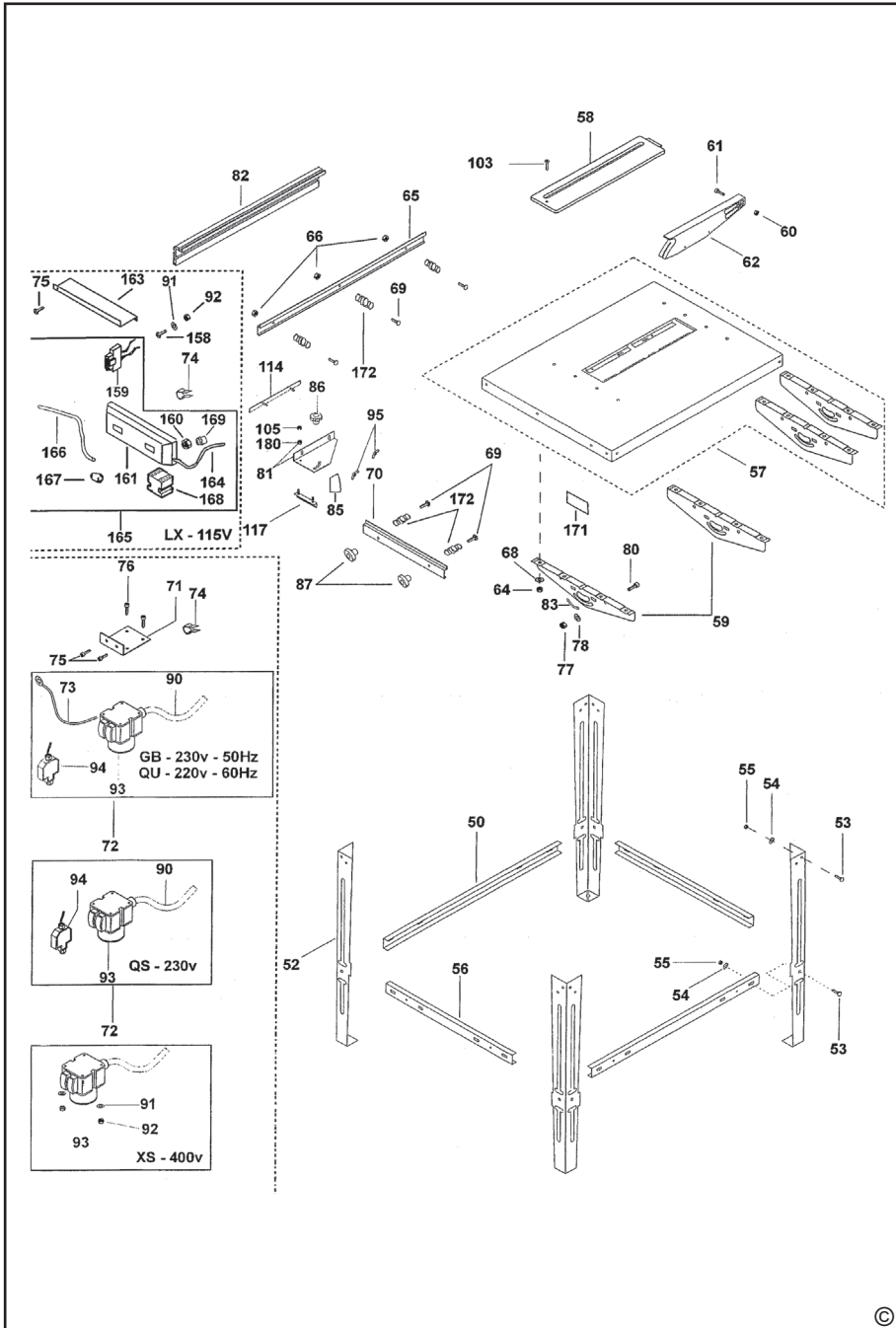

D27400 - - - - B Motor STANDORTSÄGE 2

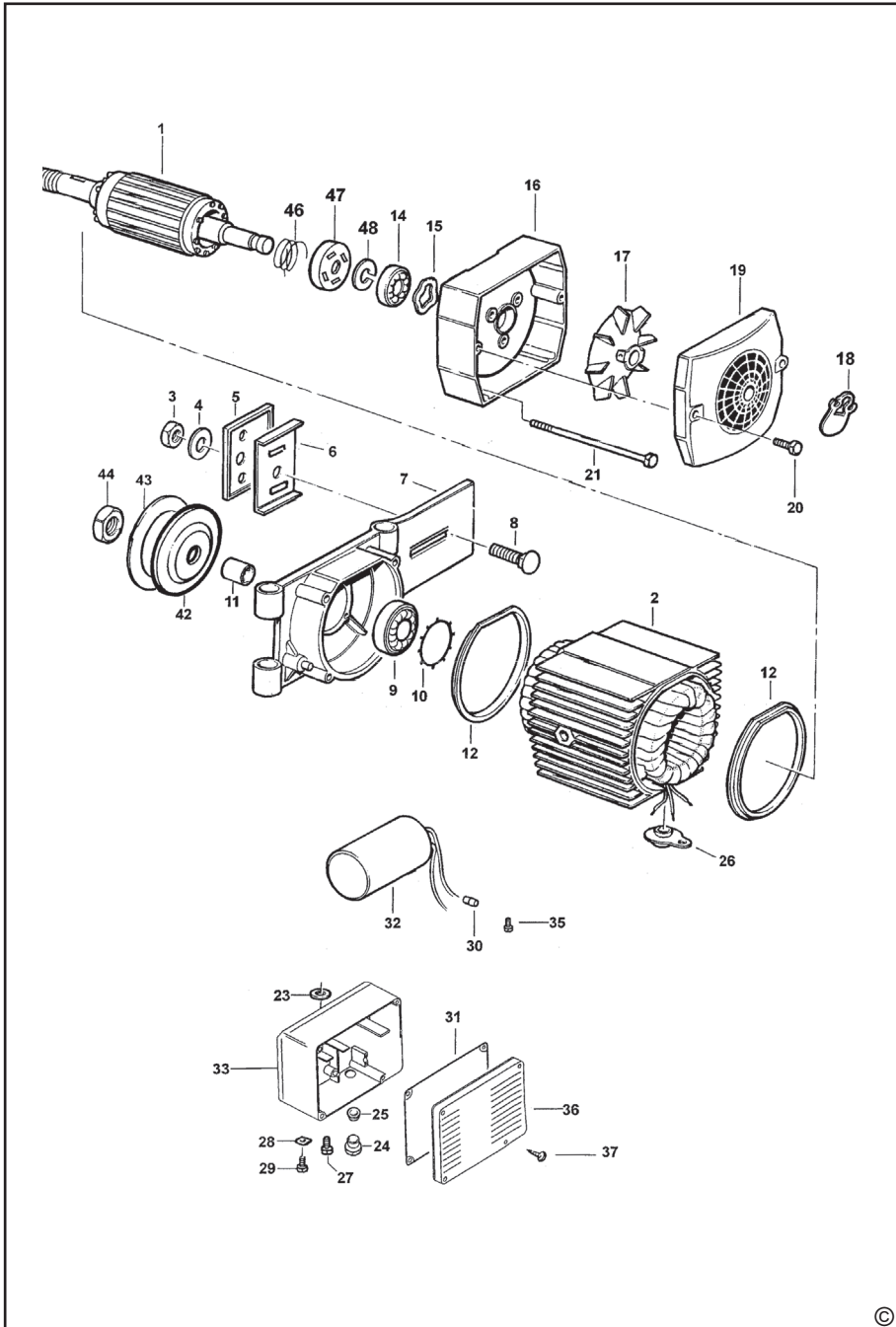

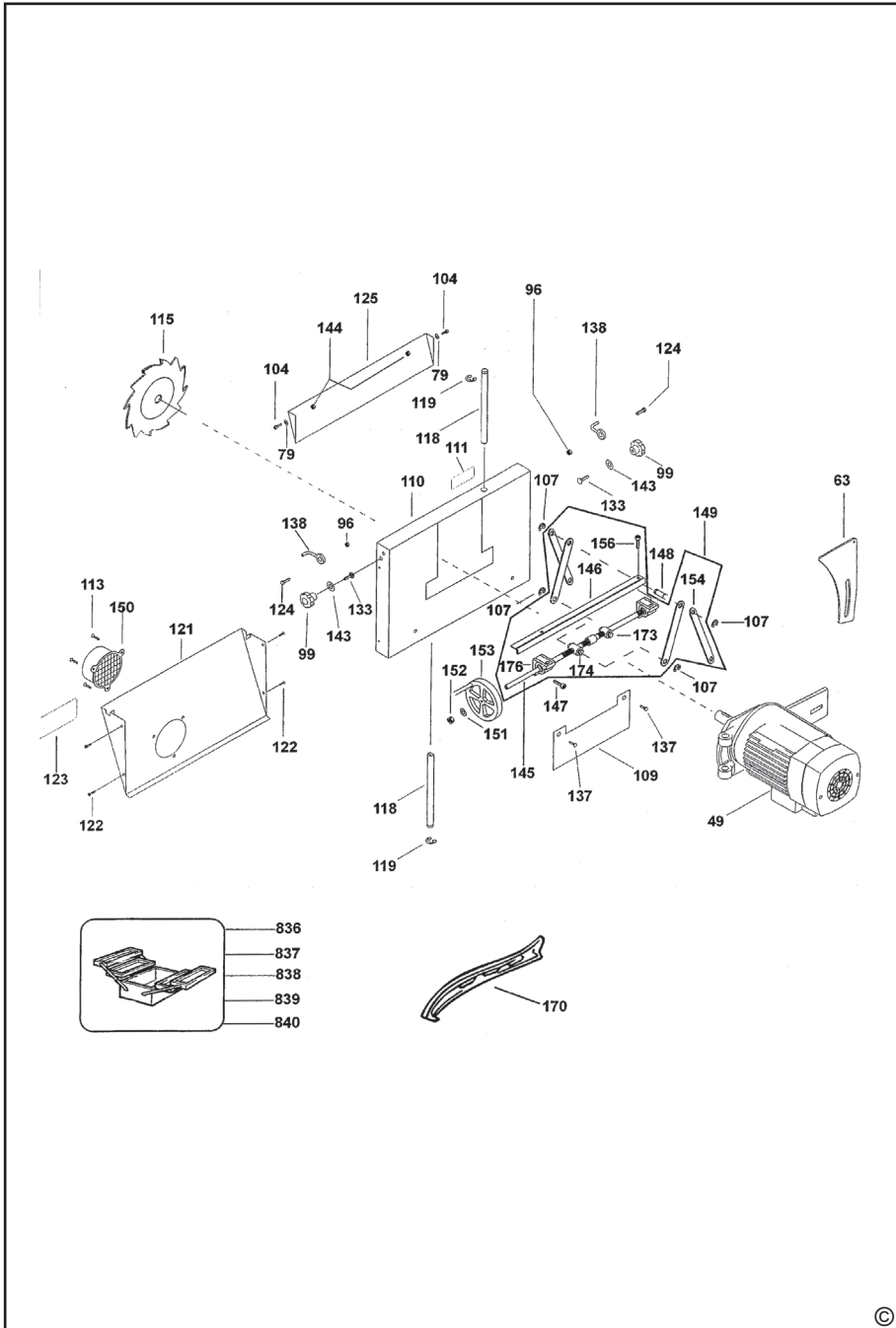

CZ ZÁRUČNÍ LIST

PL KARTA GWARANCYJNA

H JÓTÁLLÁSI JEGY

SK ZÁRUČNÝ LIST



CZ měsíců
H hónap

12

PL miesięcy
SK mesiacov

CZ Výrobní kód	Datum prodeje	Razítko prodejny Podpis
H Gyári szám	A vásárlás napja	Pecset helye Aláírás
PL Numer seryjny	Data sprzedaży	Stempel Podpis
SK Číslo série	Dátum predaja	Pečiatka predajne Podpis

(CZ)

Adresy servisu
Band Servis
Klásterského 2
CZ-140 00 Praha 4
Tel.: 00420 244 403 247
Fax: 00420 241 770 167

Band Servis
K Pasekám 4440
CZ-760 01 Zlín
Tel.: 00420 577 008 550,1
Fax: 00420 577 008 559
<http://www.bandservis.cz>

(H)

FIXIT Hungary Kft.
Zsolcai kapu 9-11
3526 Miskolc
Tel.: +36 46 500 385
e-mail: blackanddecker@hu.fixit-service.com
<https://rma.fixit-service.com/>

INOX Trading and
Manufacturing LLC
Szolnoki út 27-29.
6000 Kecskemét
Tel.: +36 30 370 7033
e-mail: szerviz@inox.hu
www.inox.hu/

(PL)

Adres servisu centralnego
ERPATECH
ul. Bakaliowa 26
05-080 Mościska
Tel.: 022-8620808
Fax: 022-8620809

(SK)

Adresa servisu
Band Servis
Paulínska ul. 22
SK-917 01 Trnava
Tel.: 00421 335 511 063
Fax: 00421 335 512 624

(CZ) Dokumentace záruční opravy (PL) Przebieg napraw gwarancyjnych
(H) A garanciális javítás dokumentálása (SK) Záznamy o záručných opravách

CZ	Číslo	Datum příjmu	Datum zakázky	Číslo zakázky	Závada	Razítko Podpis
H	Sorszám	Bejelentés időpontja	Javítási időpont	Javítási munkalapszám	Hiba jelleg oka	Pecset Aláírás
	Jótállás új határideje					
PL	Nr.	Data zgłoszenia	Data naprawy	Nr. zlecenia	Przebieg naprawy	Stempel Podpis
SK	Číslo dodávky	Dátum nahlásenia	Dátum opravy	Číslo objednávky	Popis poruchy	Pečiatka Podpis